

BETA

English, Francais, Spanish,

User Manual

Queva Health + Behavior



woof@quevacollar.com

Table of content

<u>What's Included In The Box ? EN</u>	<u>3</u>
<u>Account Creation & First Use EN</u>	<u>4-15</u>
<u>How to Use The Device EN</u>	<u>16-19</u>
<u>Legal EN</u>	<u>20-26</u>
<u>Qu'est-ce qui est inclus dans la boîte ? FR</u>	<u>27</u>
<u>Création D'un Compte & Première Utilisation FR</u>	<u>28-39</u>
<u>Comment Utiliser Mon Queva FR</u>	<u>40-43</u>
<u>Légal FR</u>	<u>44-52</u>

What's included

In the box



1x Queva Device

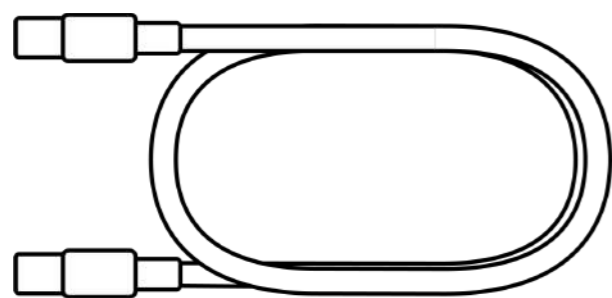

1x USB-C Cable

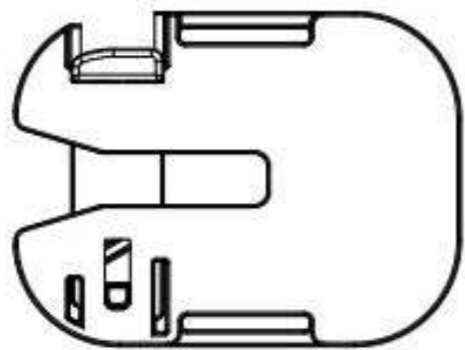

1x Queva Collar Adapter

Step 1

First Usage - Download the app

For App Store

Search "Queva" on the app store and download the app made by Queva, Inc.

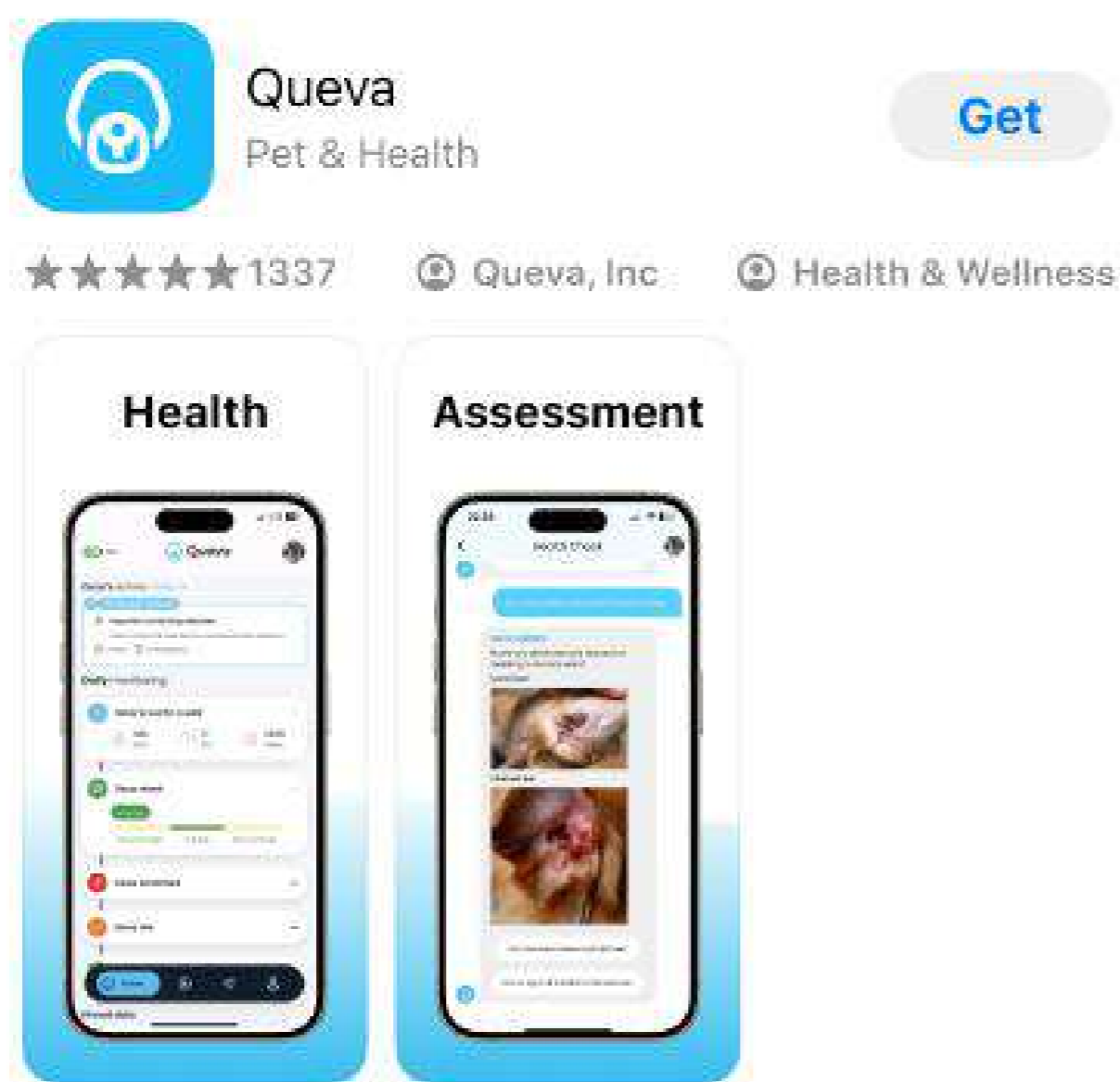

For Android Store

Search "Queva" on the app store and download the app made by Queva, Inc.

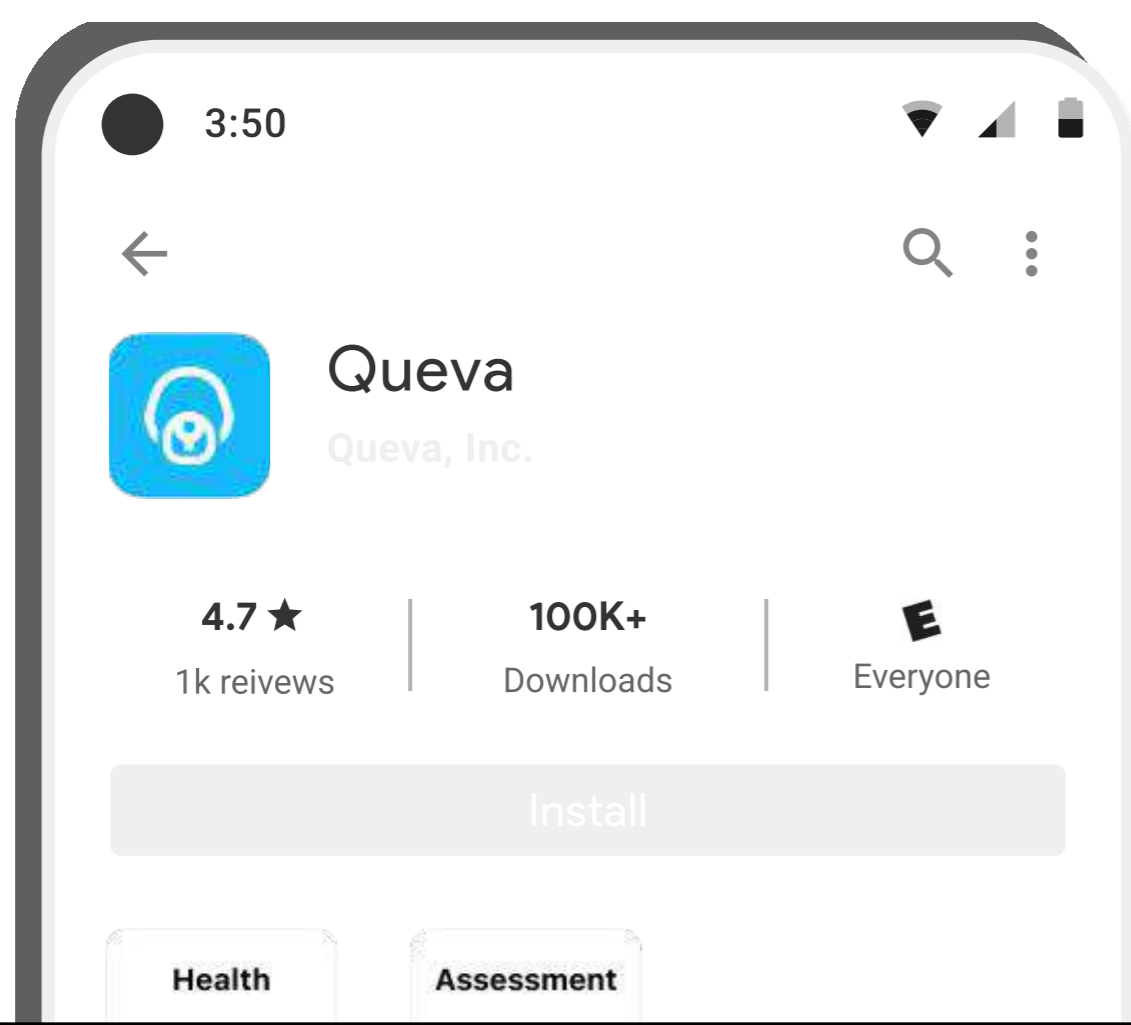

Step 2

First Usage - Charge de Device

Charging Port

You will need to plug the Queva device into the USB-C port on the back of the device, near the sticker.

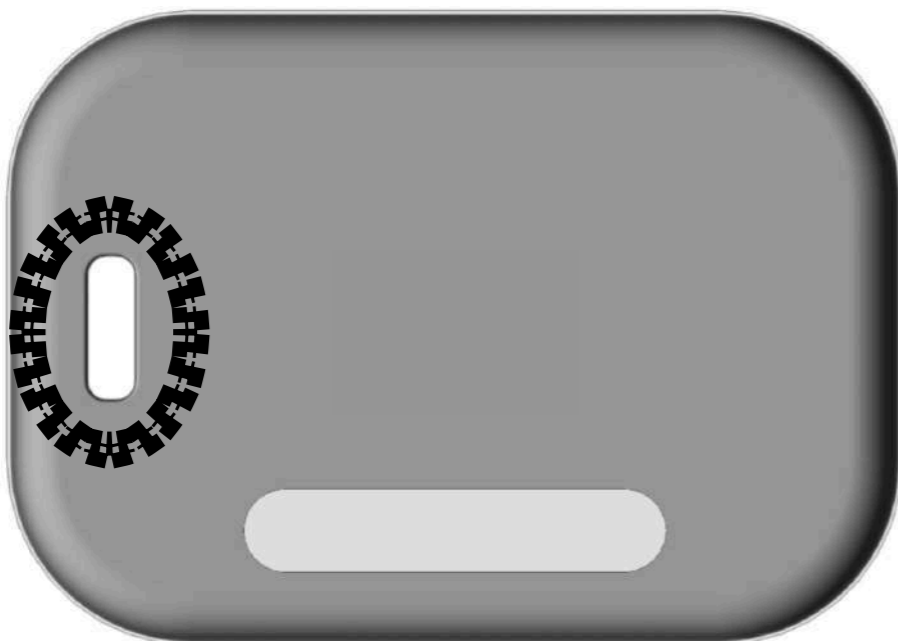

Charging Indicator

Once the device is charging, the LED will blink red.



Fully Charged Indicator

Once the device is fully charged, the LED will blink green. Take note that if the device is not paired yet, it can still blink blue and red



Step 3

First Usage - Create your Account

Account Creation

You need to create your account by filling all the fields and agreeing to the terms and conditions.

13%

Create an Account

Name

Email

+1 Phone Number

Password

Confirm Password

I agree the general terms and conditions

I accept to receive the news about Queva

Next

← Return to Home

Step 4

First Usage - Create your Account

Account Verification

You'll need to verify the OTP. The email could be in your spam. If you're unable to receive the OTP, please contact us help@quevapets.com

Verify your
Email Address

Enter OTP

We have sent the verification code to your email address

Didn't receive the code? [Resend](#)

Next

← Back

Step 5

First Usage - Create your Account

Dog Creation

You'll need to create a profile for your dog. It's important to answer all the health questions.

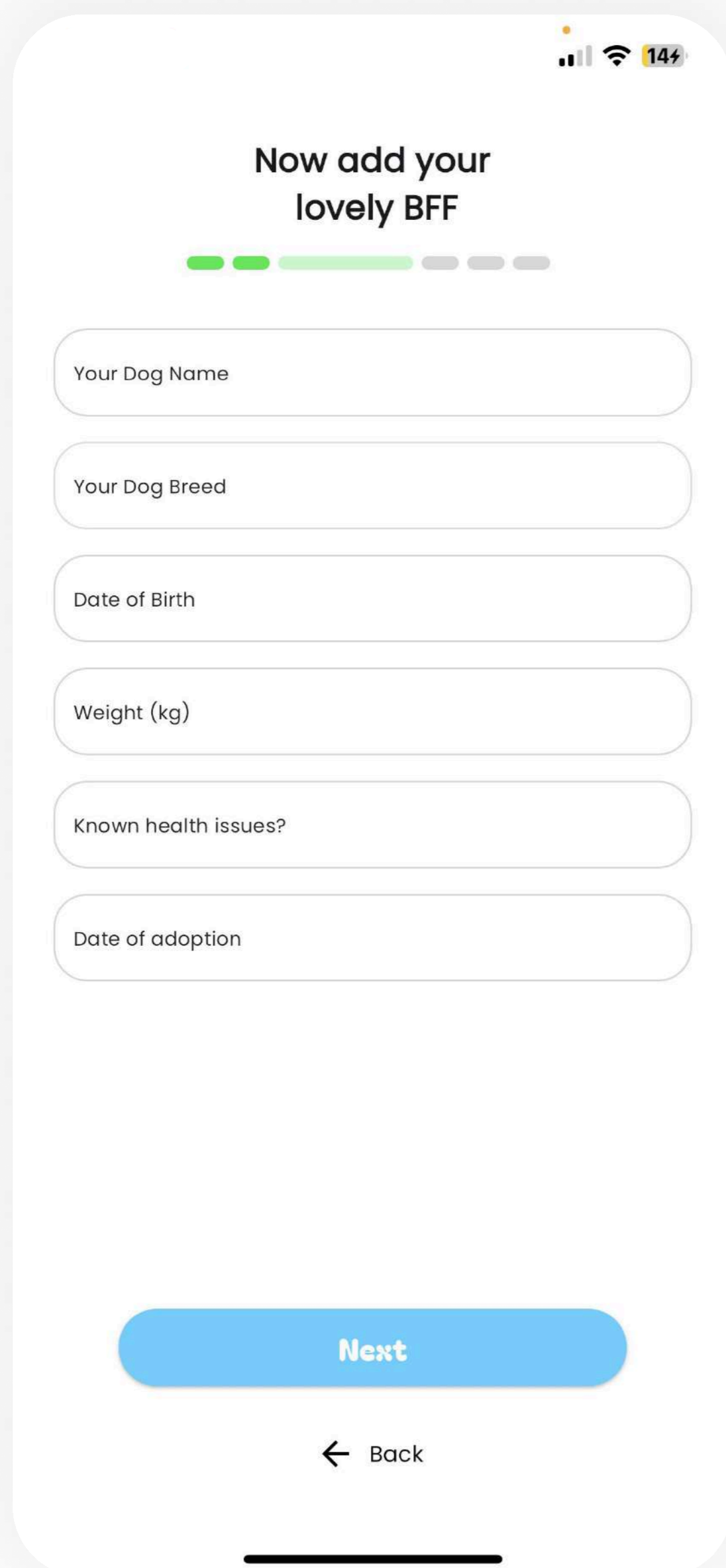
A mobile app screenshot showing a form for creating a dog profile. The screen has a white background with rounded corners. At the top right, there are status icons for signal strength, Wi-Fi, and battery (14%). The main heading is "Now add your lovely BFF" in a bold, black font. Below the heading is a progress indicator consisting of five colored dots: the first two are green, and the last three are grey. The form contains six input fields, each with a light grey border and rounded corners: "Your Dog Name", "Your Dog Breed", "Date of Birth", "Weight (kg)", "Known health issues?", and "Date of adoption". At the bottom of the form, there is a large blue button with the text "Next" in white. Below the button is a "Back" link consisting of a left-pointing arrow and the text "Back". A black horizontal line is visible at the very bottom of the screen, representing the home indicator bar on an iPhone.

Now add your lovely BFF

Your Dog Name

Your Dog Breed

Date of Birth

Weight (kg)

Known health issues?

Date of adoption

Next

← Back

Step 6

First Usage - Create your Account

Dog Creation

You can also add a really nice picture of your furry friend here. Upload the best picture you have on your cellphone.



Step 7

First Usage - Create your Account

Pair your Queva

To pair the Queva with your account, the device needs to be plugged-in and in pairing mode. A device in pairing mode will blink **blue** and **red**. Also, make sure your Bluetooth is turned on.

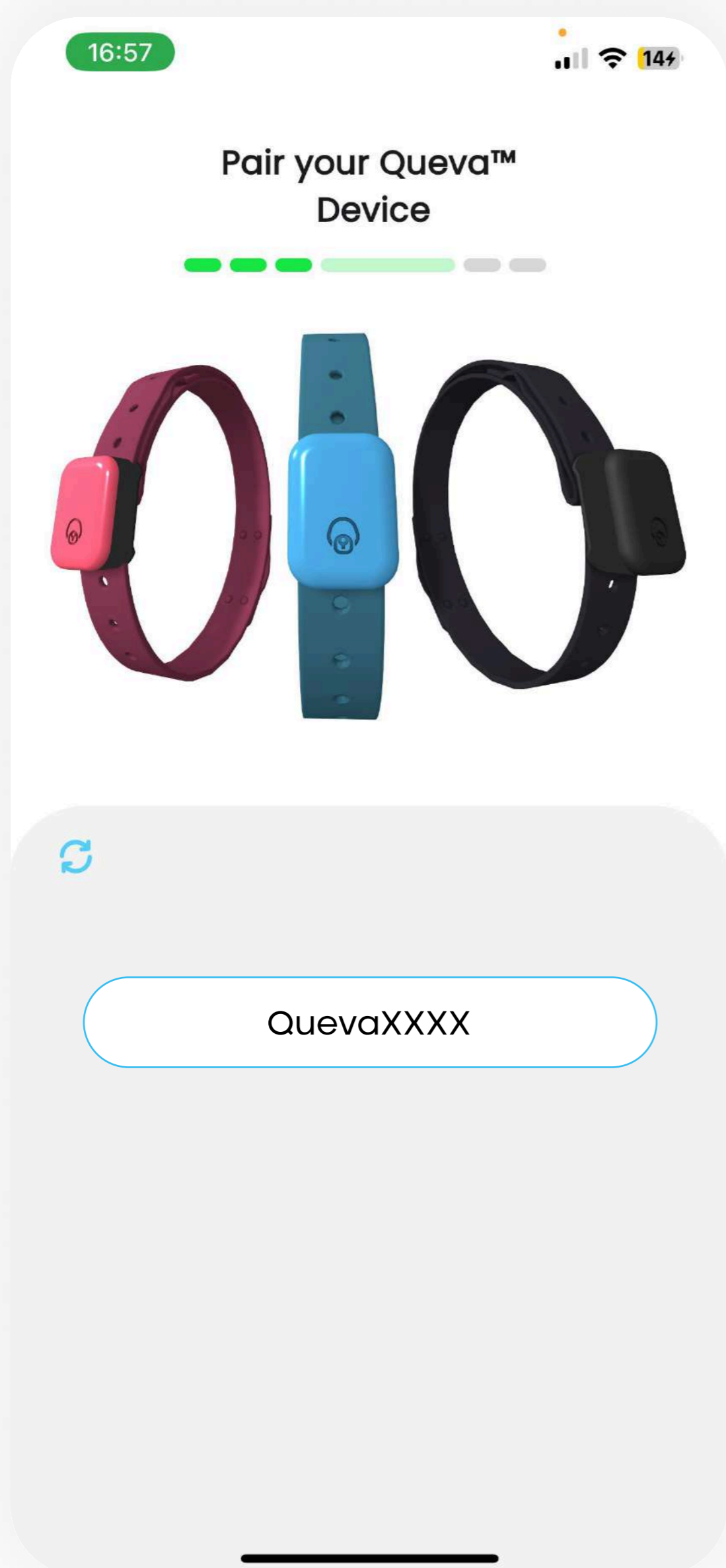

+



Note: If your Queva blinks a different color or stays on white or red, unplug it until it turns white, then plug it back in. Occasionally, when the device is charging, the Bluetooth may turn off. Simply replug the device, and you should be able to see it again.

Step 8

First Usage - Create your Account

Pair your wifi

You'll need to choose your Wi-Fi to pair with the Queva. It has to be a strong Wi-Fi connection.

--- Note that you can change it later.

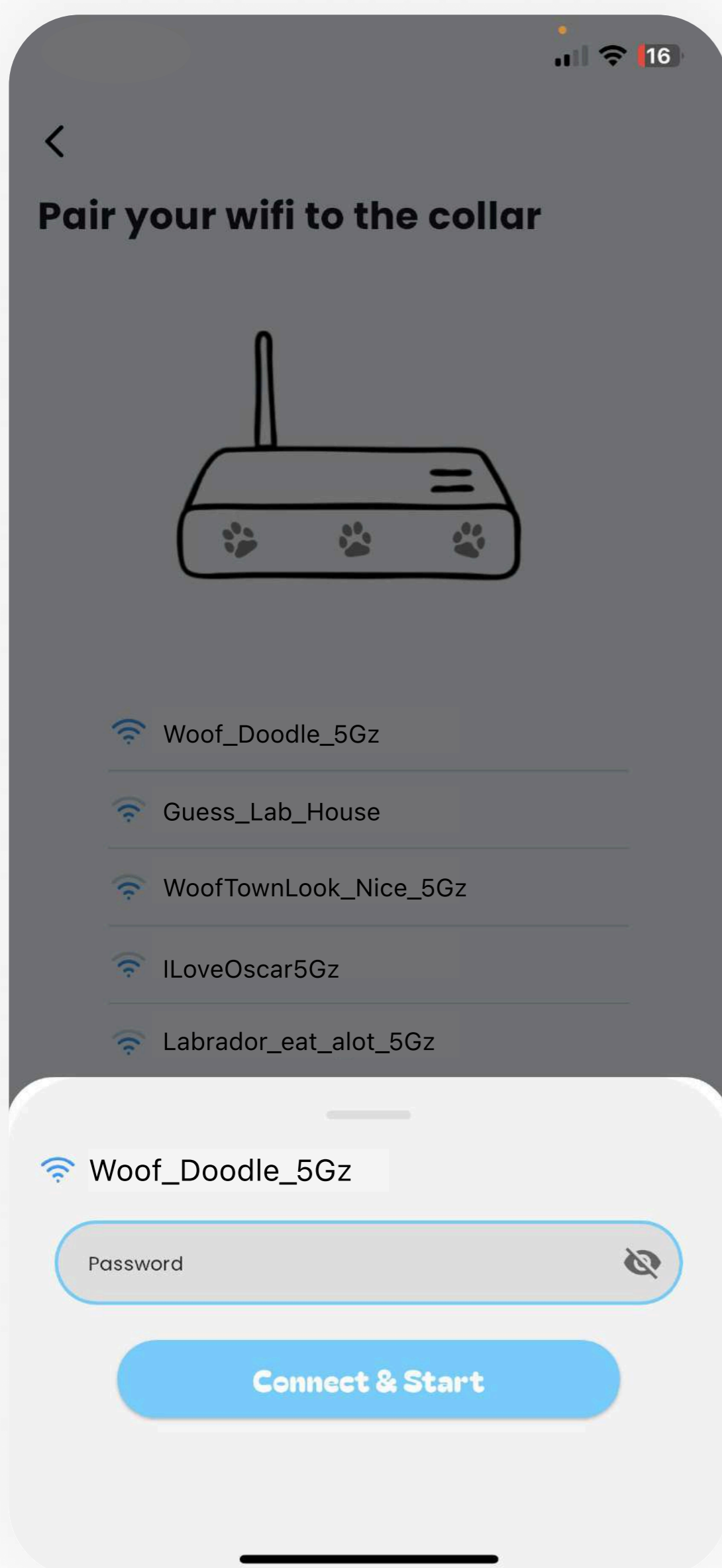

Once Wi-Fi is configured, the LED will light up blue, then red or green to indicate the charging status.

+



Step 9

First Usage - Create your Account

If you bought the device without any subscription.

You'll have to pick a subscription. You should have received an email with the link. Otherwise, you can go to www.quevapets.com/subscription.

*Note: You'll need to use the same email as your account to purchase a subscription.

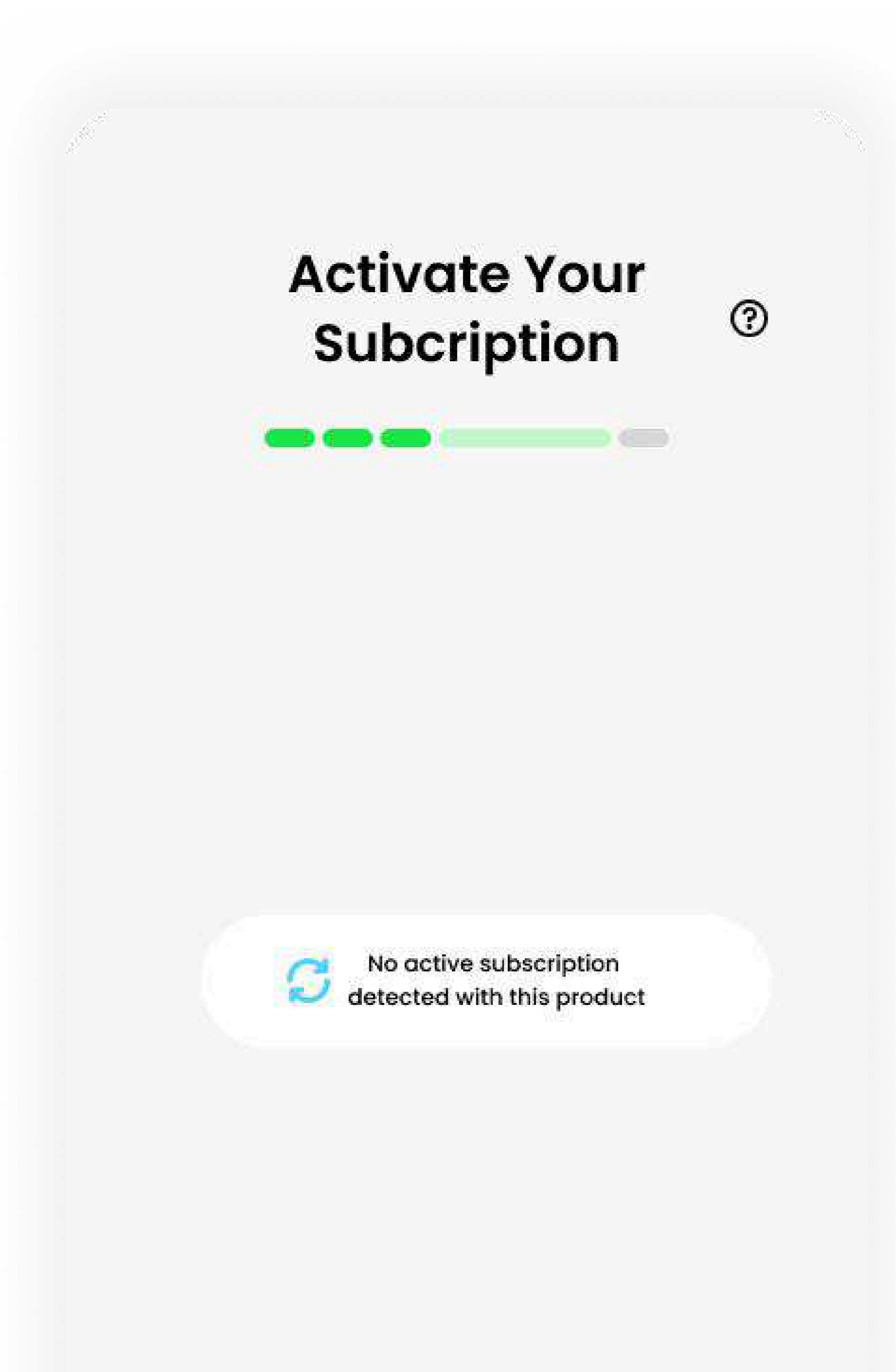

Step 9.1

First Usage - Create your Account

If you bought the device with an included subscription in a retail store

You'll just need to confirm your payment information online to use the Queva. You should receive an email to update the payment information and activate the subscription.

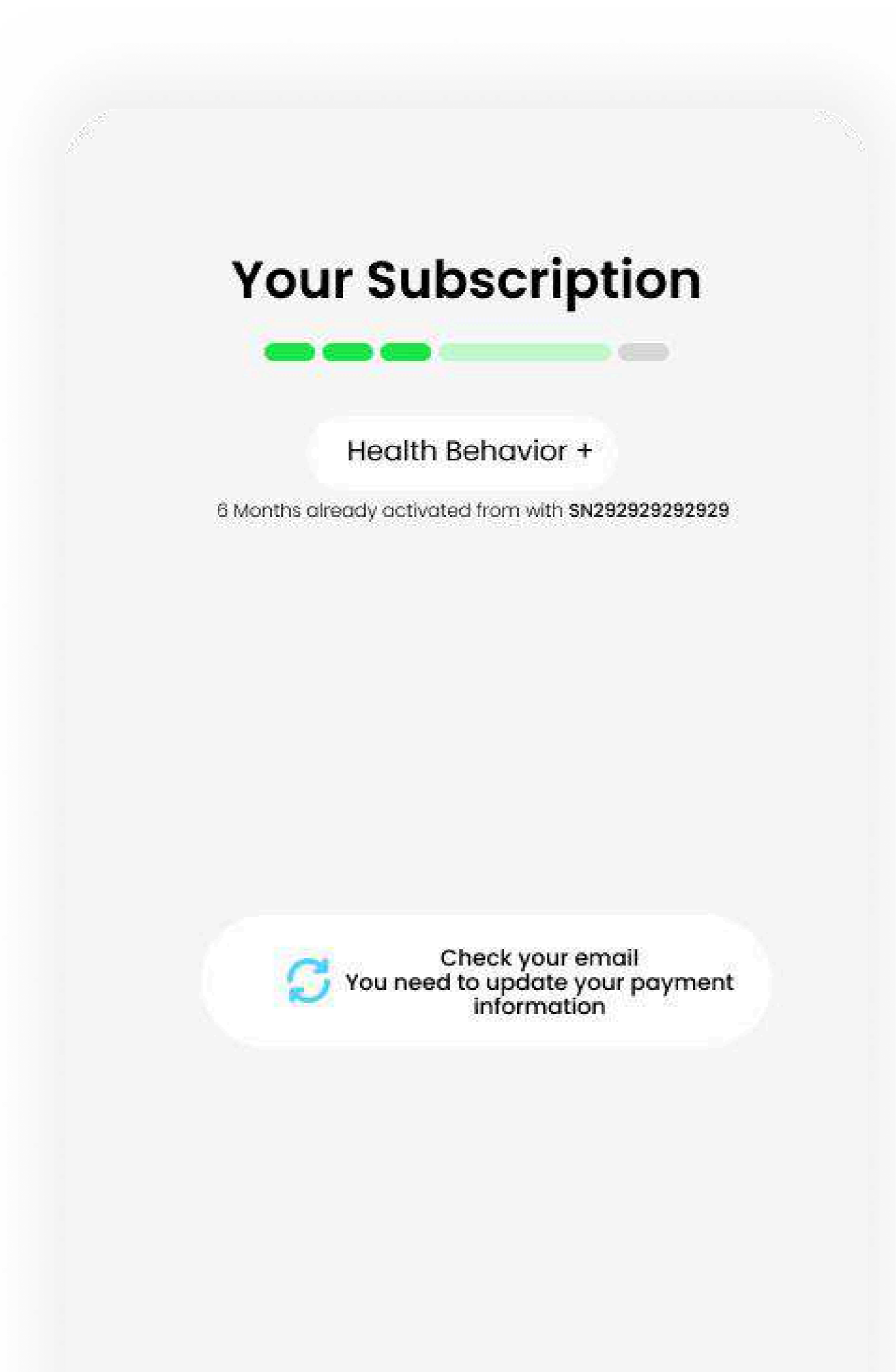

Step 9.2

First Usage - Create your Account

If you bought the device with an **included** subscription.

You're ready to go! Just click 'Next' to activate the subscription!

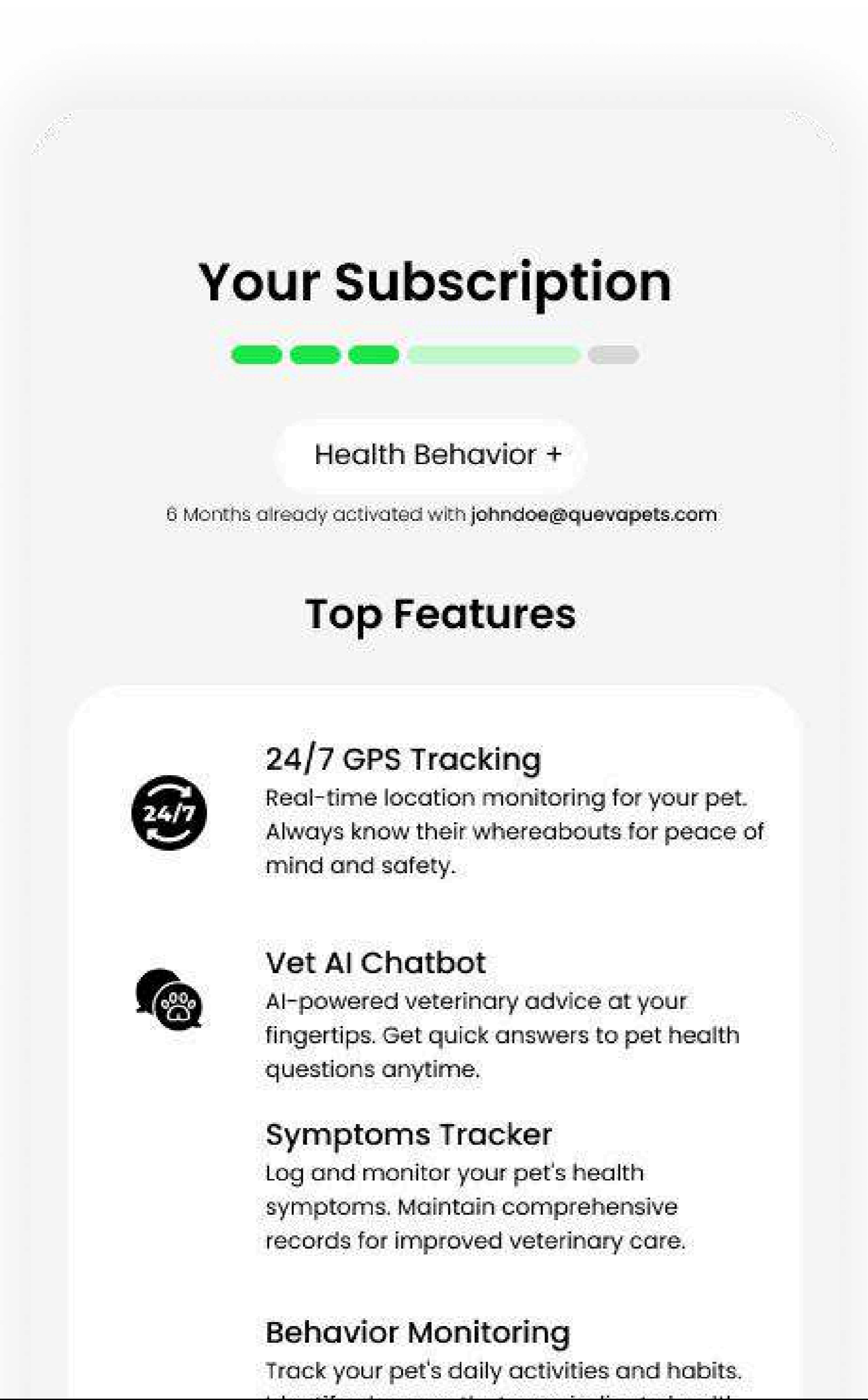

Step 10

First Usage - Create your Account

Your now connected! 🎉

You can now enjoy your Queva

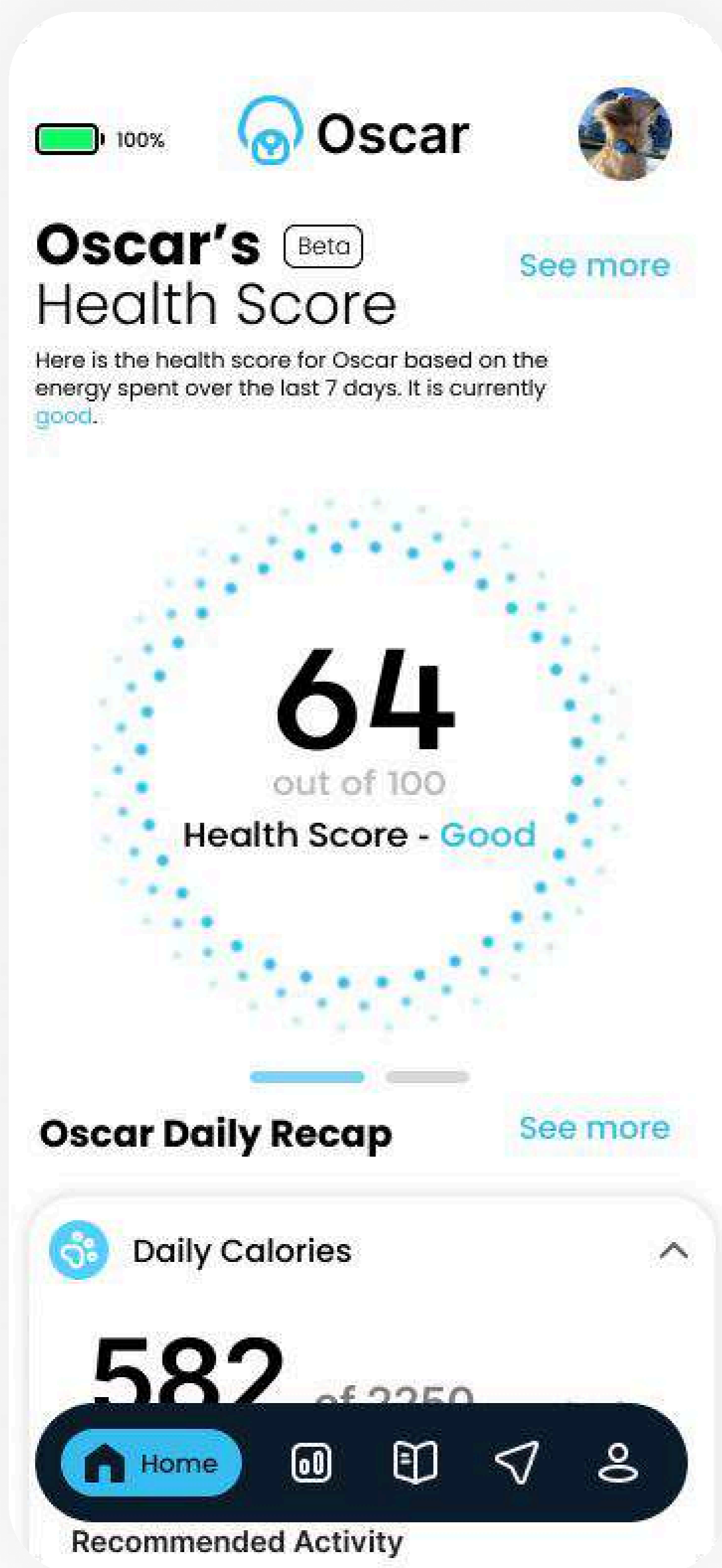

+



English

How To Use The Device



How to Use the Device

1. You'll need to install the collar adapter on your **own** dog collar.

Tighten the adapter and you'll be ready to install your device.

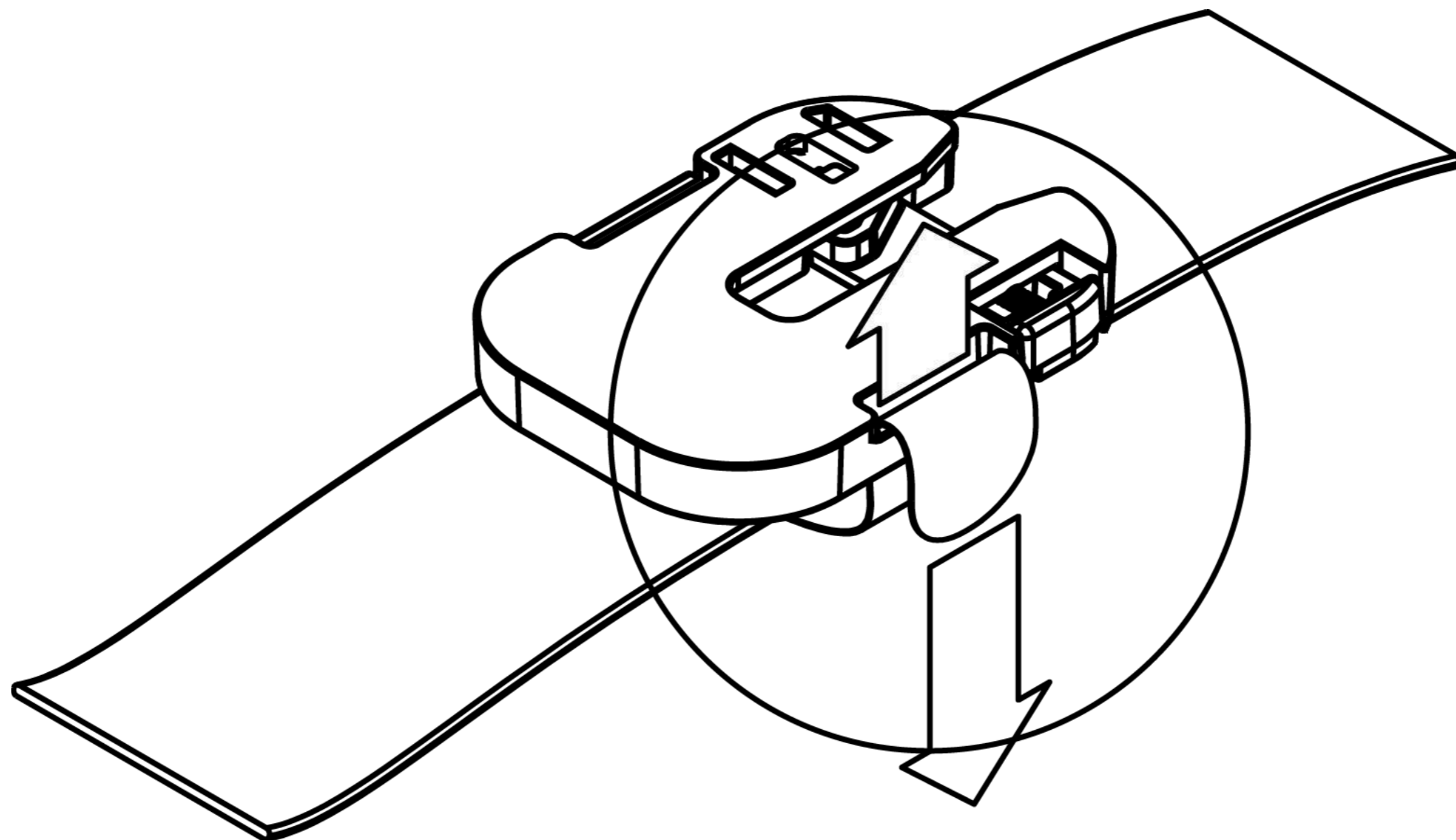

How to Use the Device

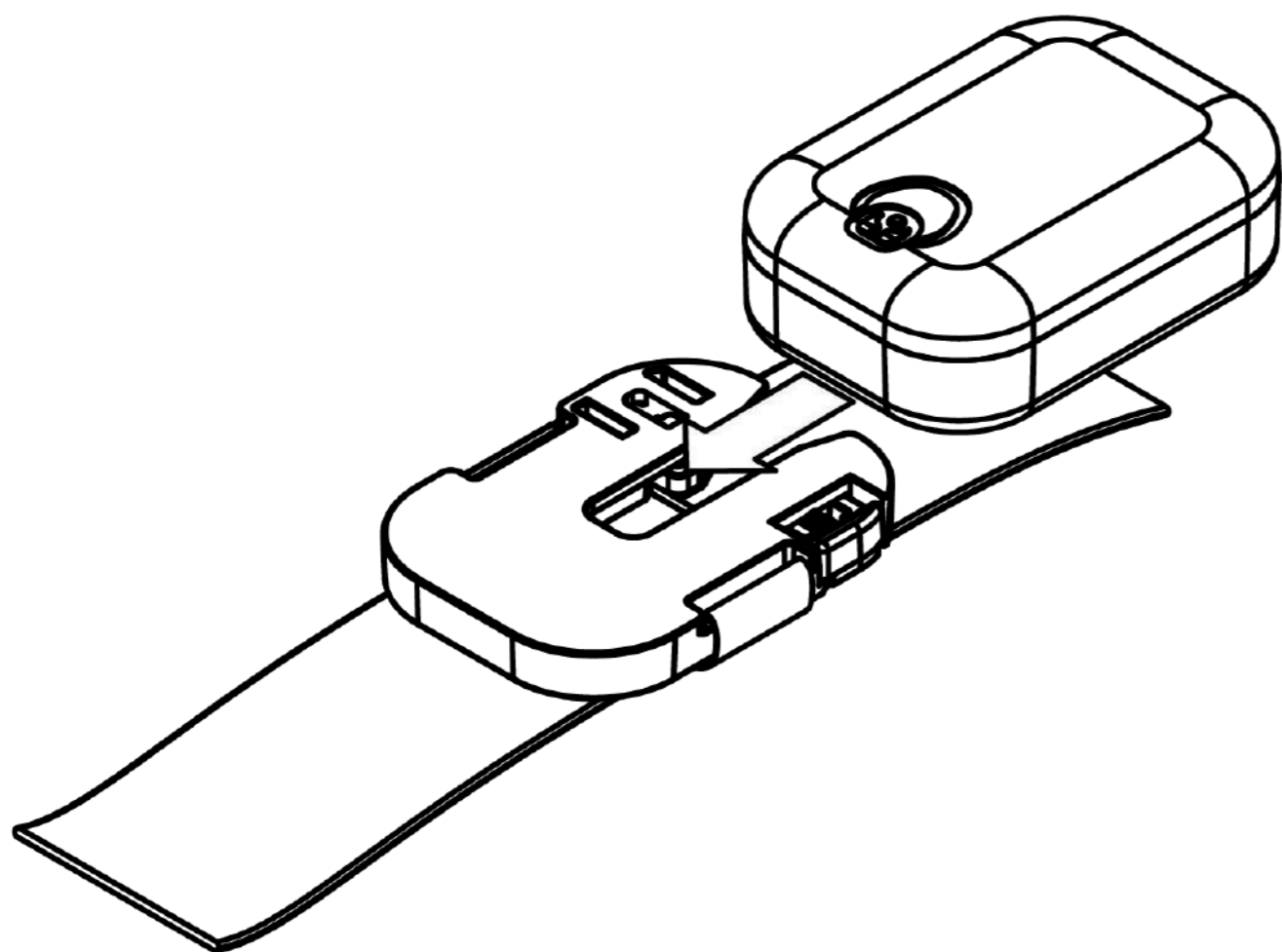

2. Attach your **Queva** device on it

It should slide easily

3. Once the device is securely **attached**

You'll hear a 'click'

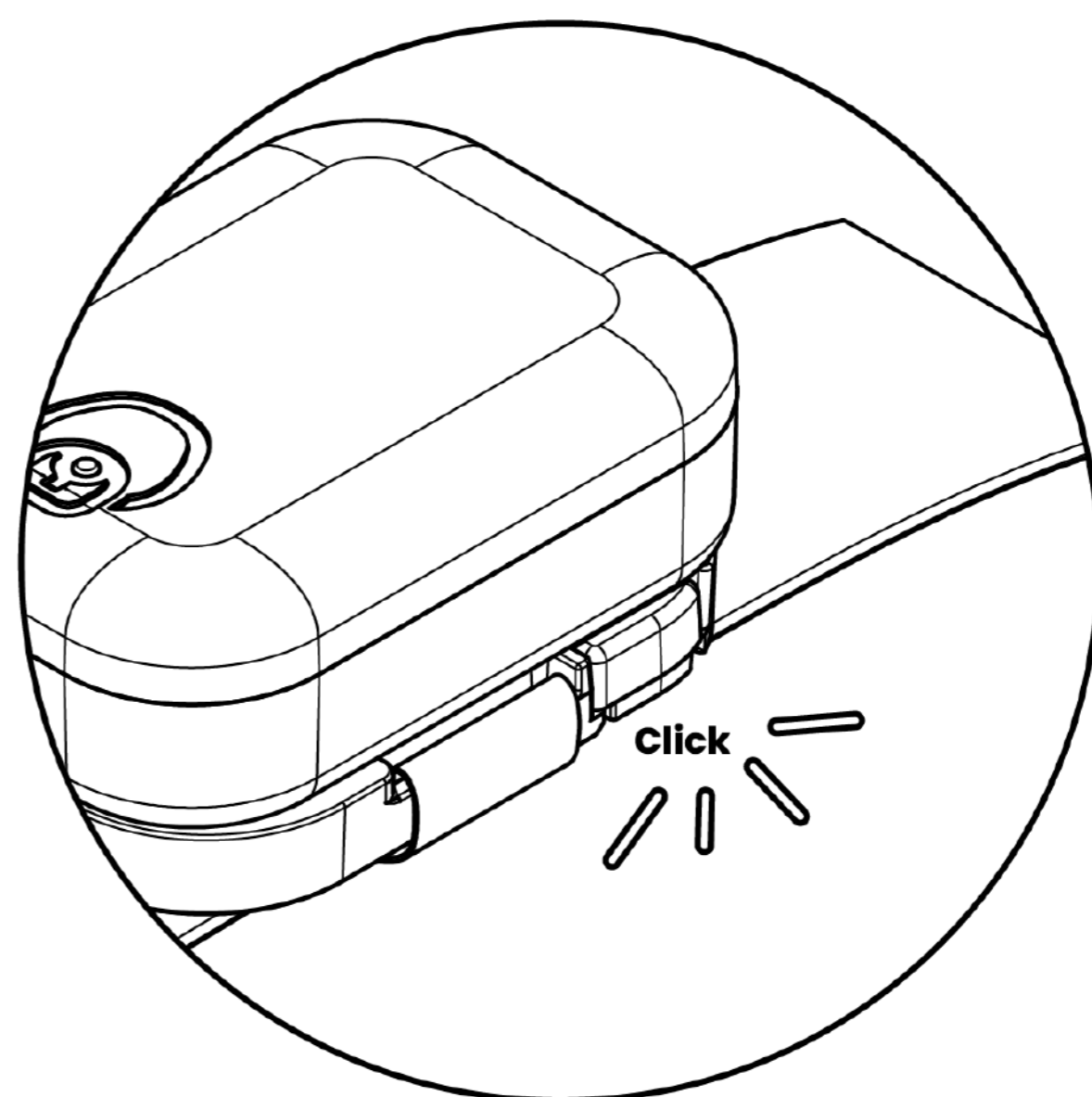

How to Use the Device

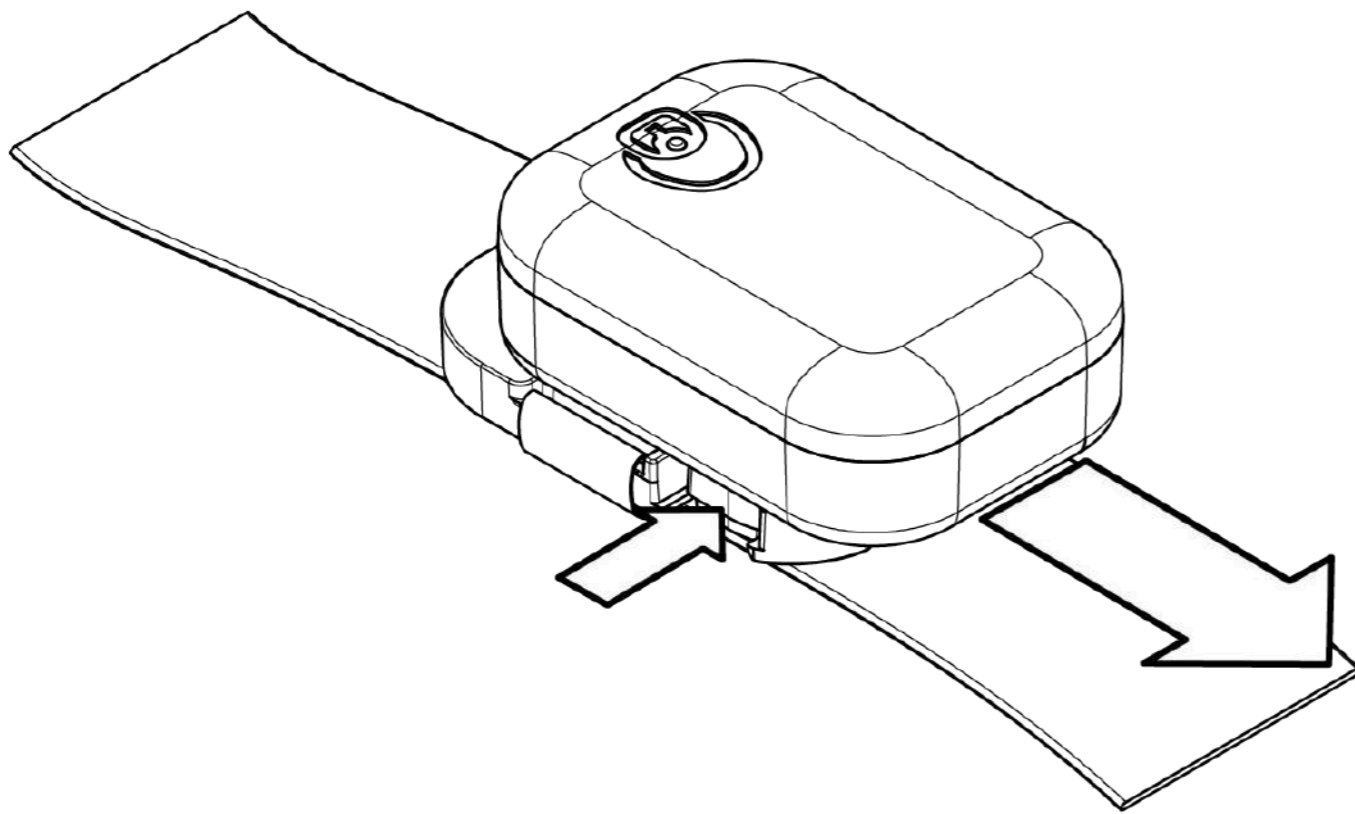

4. Press the button on the side of the collar adapter

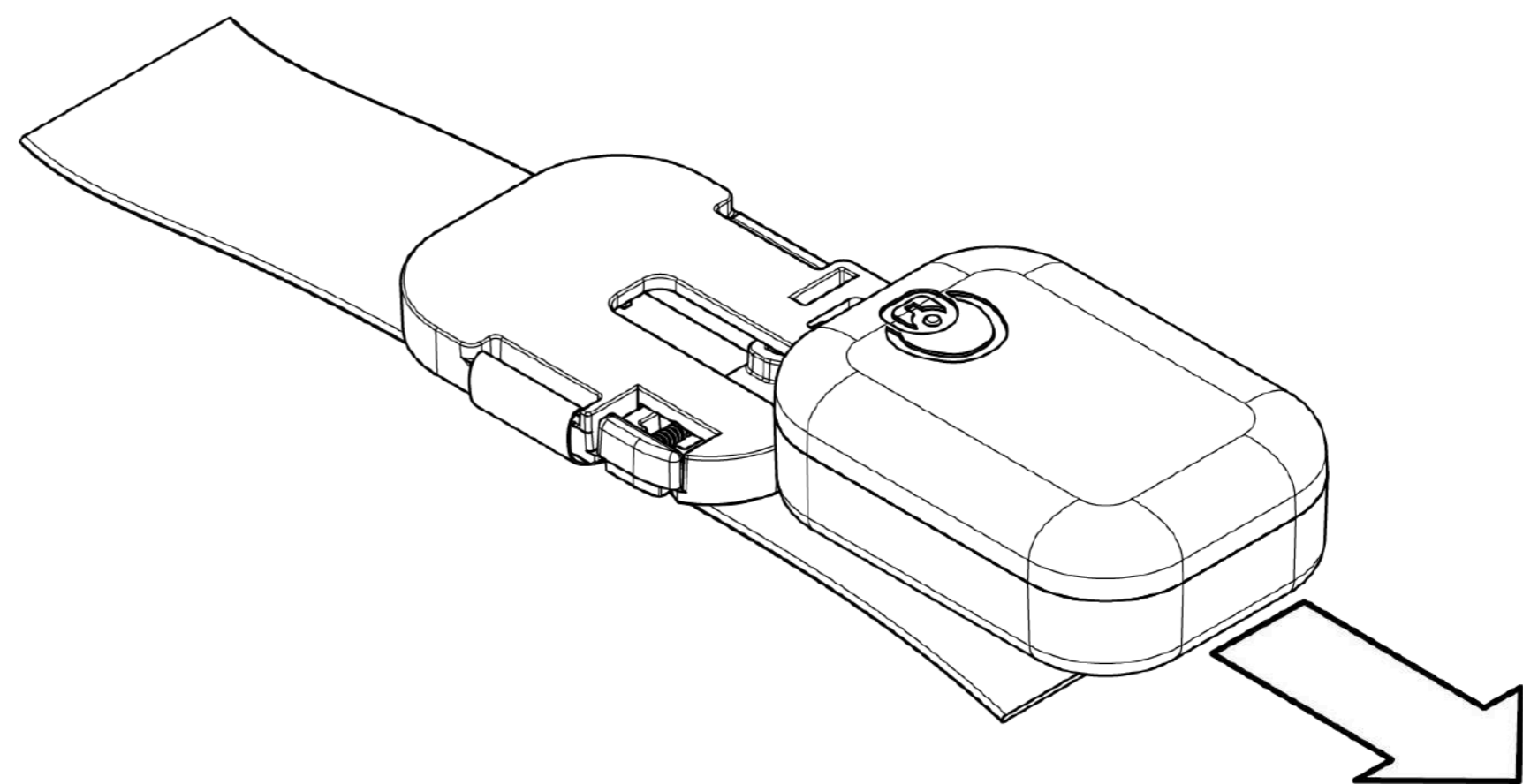

5. And slide it to remove the device.

English

Legal



Queva Return Policy

If you are the original purchaser of the product and you are not satisfied with this product for any reason, you may return it in its original condition within fifteen (15) days of the original purchase and receive a full refund in accordance with the terms and conditions located at <https://quevapets.com/pages/refund-policy>

Queva Product Terms of Sale

IMPORTANT: YOU MUST READ AND AGREE TO THESE QUEVA PRODUCT TERMS OF SALE (THIS "AGREEMENT") BEFORE OPENING OR USING THE QUEVA HEALTH+BEHAVIOR TRACKER (THE "PRODUCT") IN ANY WAY. IF YOU DO NOT AGREE TO ALL OF THESE TERMS, YOU HAVE NO RIGHT TO USE THE PRODUCT, AND YOU MUST, WITHIN THIRTY (30) DAYS OF YOUR RECEIPT OF THE PRODUCT, (A) CONTACT QUEVA, INC. ("QUEVA," "WE," "US," "OUR") AT SUPPORT@QUEVAPETS.COM AND (B) ARRANGE FOR THE RETURN OF AND REFUND FOR THIS PRODUCT DIRECTLY FROM THE SOURCE FROM WHICH YOU PURCHASED IT. QUEVA WILL USE ITS COMMERCIALY REASONABLE EFFORTS TO ASSIST YOU WITH RETURNS AND REFUNDS. IF YOU WISH TO RETURN THIS PRODUCT BECAUSE YOU DO NOT AGREE WITH ALL OF THE TERMS AND CONDITIONS OF THIS AGREEMENT, SUCH RETURNS WILL ONLY BE ACCEPTED BY THE PURCHASE SOURCE IF THE PRODUCT IS IN ITS ORIGINAL PACKAGING.

This Agreement shall govern the sale and license to you ("User," "you," "your") use of the Product by Queva. The Product is designed to be used in connection with the Service(s) (as that term is defined in Queva's Terms of Use, available at <http://www.quevapets.com/terms-of-use>) offered by Queva (Queva's "Terms of Use"). This Agreement shall apply only to the Product itself, and not the Services. The Terms of Use shall govern your use of the Services. You understand and agree that references herein to the "Product" shall mean all parts and components of the Product (including without limitation the Software (as defined below) and any documentation provided by Queva in connection with the Product).

Product Use

You may only use the Product for User's own personal, non-commercial use. As a condition to using the Product, User must sign up for an account with Queva by downloading the Queva Product Application (the "Application") located at www.quevapets.com/apple-store or <https://www.quevapets.com/play-store> and, if applicable, pay any fees associated with such account (as further explained in the Terms of Use). User understands and acknowledges that the Product may not function properly if User does not keep his or her Queva account current and up-to-date, and pay any fees due, if applicable. Except as expressly set forth herein, all fees paid hereunder and/or with respect to the Product are nonrefundable.

License

Subject to the terms and conditions of this Agreement and the Terms of Use, Queva hereby grants a non-exclusive, non-sublicensable, non-transferrable license to User to use the object code version of any software incorporated or embedded into the Product ("Software").

Support

You can email help@quevapets.com or call our Customer Experience Center at (833-460-2023). Current operating hours of our customer experience center are available at www.quevapets.com.com/support.

Use Restrictions

User shall not: (a) distribute, market, resell, transfer, or allow any other individual to use the Product; (b) use the Product in connection with any products or services not supplied or provided by Queva or otherwise approved by Queva-supplied documentation; (c) remove any proprietary notices, labels, or marks on or in the Product; or (d) decipher, decompile, disassemble, reverse engineer, or otherwise attempt to derive any source code or underlying ideas or algorithms of any part of the Product (including without limitation the Software), except to the limited extent applicable laws specifically prohibit such restriction

Third Party Products or Services

While You may choose to use the Product in connection with a product or service provided by a third party, Queva is not responsible for and does not endorse any third-party product or service. ANY USE OF THIRD PARTY PRODUCTS OR SERVICES IS SOLELY AT YOUR OWN RISK AND MAY VOID THE LIMITED PRODUCT WARRANTY.

Liability Limitation

TO THE FULLEST EXTENT PERMITTED BY LAW, IN NO EVENT SHALL QUEVA, NOR ITS DIRECTORS, EMPLOYEES, AGENTS, PARTNERS, SUPPLIERS, CONTENT PROVIDERS, LICENSORS OR RESELLERS BE LIABLE UNDER CONTRACT, TORT, STRICT LIABILITY, NEGLIGENCE OR ANY OTHER LEGAL OR EQUITABLE THEORY WITH RESPECT TO THE QUEVA PRODUCT, SOFTWARE OR SERVICE (I) FOR ANY LOST PROFITS, DATA LOSS, LOSS OF GOODWILL OR OPPORTUNITY, COST OF PROCUREMENT OF SUBSTITUTE GOODS OR SERVICES, OR SPECIAL, INDIRECT, INCIDENTAL, PUNITIVE, OR CONSEQUENTIAL DAMAGES OF ANY KIND WHATSOEVER, OR SUBSTITUTE GOODS OR SERVICES, (II) FOR YOUR RELIANCE ON THE PRODUCT (III) FOR ANY DIRECT DAMAGES IN EXCESS (IN THE AGGREGATE) OF THE PRICE PAID BY USER FOR THE PRODUCT (IV) FOR ANY MATTER BEYOND ITS OR THEIR REASONABLE CONTROL, EVEN IF QUEVA HAS BE ADVISED OF THE POSSIBILITY OF ANY OF THE

AFOREMENTIONED DAMAGES. SOME STATES, COUNTRIES AND OTHER GOVERNMENTAL AUTHORITIES DO NOT ALLOW THE EXCLUSION OR LIMITATION OF INCIDENTAL OR CONSEQUENTIAL DAMAGES, SO THE ABOVE LIMITATIONS AND EXCLUSIONS MAY NOT APPLY TO USER.

Export

Notwithstanding anything stated herein or otherwise, User may not provide to any person or export or re-export or allow the export or re-export of the Product, Services or any Software or anything related thereto or any direct product thereof (collectively "Controlled Subject Matter"), in violation of any restrictions, laws or regulations of the United States Department of Commerce, the United States Department of Treasury Office of Foreign Assets Control, or any other United States or foreign agency or authority. Without limiting the foregoing, User acknowledges and agrees that the Controlled Subject Matter will not be used or transferred or otherwise exported or re-exported to countries as to which the United States maintains an embargo (collectively, "Embargoed Countries"), or to or by a national or resident thereof, or any person or entity on the U.S. Department of Treasury's List of Specially Designated Nationals or the U.S. Department of Commerce's Table of Denial Orders (collectively, "Designated Nationals"). The lists of Embargoed Countries and Designated Nationals are subject to change without notice. Use of the Product constitutes a representation and warranty that the User is not located in, under the control of, or a national or resident of an Embargoed Country or Designated National. The Controlled Subject Matter may use or include encryption technology that is subject to licensing requirements under the U.S. Export Administration Regulations.

Dispute Resolution

User agrees that any cause of action arising out of or related to the Product must commence within one (1) year after the cause of action arose; otherwise, such cause of action is permanently barred. The Terms of Use shall be governed by and construed in accordance with the laws of the State of California, excluding its conflicts of law rules. Any dispute arising from or relating to the subject matter of this Agreement shall be finally settled by arbitration in Santa Clara County, California, using the English language in accordance with the Arbitration Rules and Procedures of Judicial Arbitration and Mediation Services, Inc. ("JAMS") then in effect, and otherwise in accordance with dispute resolution terms and conditions located at www.quevapets.com/terms-of-use.

General

This Agreement is the entire agreement between User and Queva with respect to the Product, and supersedes all prior or contemporaneous communications and proposals (whether oral, written or electronic) between User and Queva with respect to the Product. Notwithstanding the foregoing, the parties acknowledge the existence and

validity of the Terms of Use. In the event of any conflict between this Agreement and the Terms of Use, this Agreement shall control with respect to the subject matter of this Agreement only. If any provision of this Agreement is found to be unenforceable or invalid, that provision will be limited or eliminated to the minimum extent necessary so that this Agreement will otherwise remain in full force and effect and enforceable. The failure of either party to exercise in any respect any right provided for herein shall not be deemed a waiver of any further rights hereunder. This Agreement is personal to User, and is not assignable or transferable by User except with Queva prior written consent. Queva may assign, transfer or delegate any of its rights and obligations hereunder without consent. No agency, partnership, joint venture, or employment relationship is created as a result of this Agreement and neither party has any authority of any kind to bind the other in any respect. All notices under this Agreement will be in writing and will be deemed to have been duly given when received, if personally delivered or sent by certified or registered mail, return receipt requested; when receipt is electronically confirmed, if transmitted by facsimile or e-mail; or two days after it is sent, if sent for next day delivery by recognized overnight delivery service.

Queva Limited Product Warranty

Queva, Inc. ("Queva") Standard One (1) Year Limited Product Warranty (the "Limited Product Warranty")

SOME JURISDICTIONS DO NOT ALLOW THE EXCLUSION OR LIMITATION OF INCIDENTAL OR CONSEQUENTIAL DAMAGES OR ALLOW LIMITATIONS ON HOW LONG AN IMPLIED WARRANTY OR CONDITION MAY LAST, SO THE LIMITATIONS OR EXCLUSIONS DESCRIBED BELOW MAY NOT APPLY TO YOU TO THE EXTENT THEY ARE INCONSISTENT WITH YOUR JURISDICTION'S APPLICABLE LAW. THIS LIMITED WARRANTY GIVES YOU SPECIFIC LEGAL RIGHTS, AND YOU MAY ALSO HAVE OTHER RIGHTS UNDER STATE, FEDERAL OR OTHER APPLICABLE JURISDICTIONAL LAW.

Queva's warranty obligations for this hardware product are limited to the terms set forth below: Queva warrants to the original purchaser that your hardware product shall be free from material defects in materials and workmanship under normal use for a period of one (1) year from the date of purchase ("Warranty Period"). Whether a defect occurs will be determined solely with reference to the product documentation. If a hardware defect arises and a valid claim is received by Queva within the Warranty Period, Queva will, in its sole and exclusive discretion and to the extent permitted by law, either (1) repair (or request that you repair pursuant to the next succeeding sentence) the product at no charge, using new parts or reconditioned parts equivalent to new in performance and reliability, (2) exchange the product with a product that is new or equivalent to new in performance and reliability and is at least functionally equivalent to the original product, or (3) refund the purchase price of the product (but not the purchase price of the Queva service(s) included with the product), provided that you return the product to Queva as provided below. Queva may request that you replace defective parts with new or refurbished user-installable parts that Queva provides in fulfillment of its warranty obligation. A replacement product or part, including a user-installable part that has been installed in accordance with instructions provided by Queva, assumes the remaining warranty of the original product or ninety (90) days from (1) the date of replacement or repair, or (2) in the case of user-installable parts, the date that is ten (10) days after the date that Queva ships the parts to you), whichever provides longer coverage for you. When a product or part is exchanged, any replacement item becomes your property and the replaced item becomes Queva's property. Parts provided by Queva in fulfillment of its warranty obligation must be used in products for which warranty service is claimed. When a refund is given, Queva may require that the product for which the refund is provided is returned to Queva, at which time it shall become Queva's property. Consumers in some jurisdictions may have legal rights under applicable national legislation governing the sale of consumer goods, including, without limitation, national laws implementing EC Directive

99/44. These rights are not affected by the warranties in this Limited Product Warranty.

Exclusion And Limitations

This Limited Product Warranty applies only to the hardware product manufactured by or for Queva that can be identified by the "Queva" trademark, trade name, or logo annexed to it, provided however, the Limited Product Warranty does not include accessories even if identified by the "Queva" trademark, trade name or logo. Further the Limited Product Warranty does not apply to any software, including software embedded in the Queva product, or non-Queva hardware, even if packaged or sold with the Queva hardware. Manufacturers, suppliers, or third parties other than Queva may provide their own warranties, but Queva, to the extent permitted by law and except as otherwise specifically set forth herein, provides its products "AS IS". Software distributed by Queva with or without the Queva brand name (including, but not limited to system software) is not covered under this Limited Product Warranty. Refer to the End User License Agreement (EULA) at www.quevapets.com/terms-of-use for details of your rights and obligations with respect to the use of such software. Queva does not warrant that the operation of the product will be uninterrupted or error-free. Queva is not responsible for damage arising from any failure to follow instructions relating to the product's use. Transfer or resale of the hardware product will automatically terminate warranty coverage with respect to such product. This Limited Product Warranty is not transferable to any third party, including but not limited to any subsequent purchaser, owner or user of the product. This Limited Product Warranty does not apply: (a) if damage or defects are caused by customer or other third party abuse, accident, neglect, improper handling, utilization or installation, or by failing to operate the product in compliance with the user manual, quick start guide or other user guides or product documentation; (b) to consumable parts, such as batteries, unless damage has occurred due to a defect in materials and workmanship by Queva; (c) if damage or defects are caused by the battery being tampered with to cause a short-circuit, or if the seals of the battery enclosure or the cells are broken or show evidence of tampering; (d) if damage or defects are caused by a defective function of the wireless network or if the product software needs to be upgraded due to changes in wireless network parameters; (e) to cosmetic damage, including but not limited to scratches, dents, broken plastic on parts or any physical damage to the surface of the product; (f) if damage or defects are caused by rough handling, physical moisture damage or extreme thermal or environmental conditions or a rapid change in such conditions, corrosion, oxidation, unauthorized modifications or connections, unauthorized opening or repair, repair by use of unauthorized spare parts, accidents, forces of nature, or other actions beyond the reasonable control of Queva; (g) in the case of the charging base station and other components other than the tracking device, if damage or defects are caused by exposure to moisture or dampness; and, in

the case of the tracking device, if damage or defects are caused by submersion in water beyond one meter for longer than thirty minutes; (h) if damage or defects are caused by the product being used with or connected to an accessory not approved or certified by Queva; (i) if damage or defects are caused by accident, abuse, misuse, flood, fire, earthquake or other external causes beyond the reasonable control of Queva; (j) if damage or defects are caused by operating the product outside of the permitted or intended uses described by Queva; (k) if damage or defects are caused by service (including upgrades and expansions) performed by anyone who is not a representative of Queva or a Queva authorized retailer or service provider; (l) if a product or part has been modified to alter functionality or capability without the written permission of Queva; (m) if any serial number has been removed or defaced, (n) to a recalled product, part or component, if a replacement product, part or component was made available by Queva, or (o) to commercial use of the product.

Important: Do not open the hardware product itself. Opening the hardware product may cause damage that is not covered by this Limited Product Warranty. Only Queva or a Queva authorized service provider should perform service on this hardware product

Disclaimer Of All Other Warranties

TO THE EXTENT PERMITTED BY LAW, THESE LIMITED WARRANTIES AND THE REMEDIES SET FORTH ABOVE ARE EXCLUSIVE AND IN LIEU OF ALL OTHER WARRANTIES, REMEDIES AND CONDITIONS, WHETHER ORAL OR WRITTEN, STATUTORY, EXPRESS OR IMPLIED, FOR ANY PRODUCT, SOFTWARE OR SERVICE. AS PERMITTED BY APPLICABLE LAW, QUEVA, ITS MANUFACTURERS, AFFILIATES, SPECIFICALLY DISCLAIMS ANY AND ALL STATUTORY OR IMPLIED WARRANTIES, INCLUDING, WITHOUT LIMITATION, WARRANTIES OF MERCHANTABILITY, FITNESS FOR A PARTICULAR PURPOSE, TITLE AND NON-INFRINGEMENT AND WARRANTIES AGAINST HIDDEN OR LATENT DEFECTS. IF QUEVA, ITS MANUFACTURERS, SERVICE PROVIDERS, LICENSORS AND EACH OF THEIR RESPECTIVE AFFILIATES, CANNOT LAWFULLY DISCLAIM STATUTORY OR IMPLIED WARRANTIES THEN TO THE EXTENT PERMITTED BY LAW, ALL SUCH WARRANTIES SHALL BE LIMITED IN DURATION TO THE DURATION OF THE EXPRESS WARRANTY AND TO REPAIR, REPLACEMENT, OR REFUND AS DETERMINED BY QUEVA IN ITS SOLE DISCRETION. No Queva reseller, agent, partner, a liate or employee is authorized to make any modification, extension, or addition to these Limited Product Warranties. If any term is held to be illegal or unenforceable, a substitute term shall be deemed to have been inserted which is not illegal and best reflects the meaning of the voided term and the legality or enforceability of the remaining terms shall not be affected or impaired.

Limitation of Liability

QUEVA, IT'S MANUFACTURERS, SERVICE PROVIDERS, LICENSORS AND EACH OF THEIR RESPECTIVE AFFILIATES, ARE NOT RESPONSIBLE FOR INDIRECT, SPECIAL, INCIDENTAL, PUNITIVE OR CONSEQUENTIAL DAMAGES IN ANY WAY RELATED TO OR ARISING FROM THIS AGREEMENT (REGARDLESS OF THE FORM OF ACTION), THE SALE OR USE OF THE PRODUCTS, EQUIPMENT OR SOFTWARE, OR THE PERFORMANCE OF SERVICES BY QUEVA PURSUANT TO THIS AGREEMENT, THE BREACH OF WARRANTY OR CONDITION, OR UNDER ANY OTHER LEGAL THEORY, INCLUDING BUT NOT LIMITED TO INCONVENIENCE, LOSS OF USE, LOSS OF TIME, LOSS OF REVENUE, LOSS OF ACTUAL OR ANTICIPATED PROFITS (INCLUDING LOSS OF PROFITS ON CONTRACTS), LOSS OF THE USE OF MONEY, LOSS OF ANTICIPATED SAVINGS, LOSS OF BUSINESS, LOSS OF OPPORTUNITY, LOSS OF GOODWILL, LOSS OF REPUTATION, LOSS OF, DAMAGE TO OR CORRUPTION OF DATA, OR ANY INDIRECT OR CONSEQUENTIAL LOSS OR DAMAGE HOWEVER CAUSED, INCLUDING THE REPLACEMENT OF EQUIPMENT AND PROPERTY, ANY COSTS OF RECOVERING, PROGRAMMING OR REPRODUCING ANY PROGRAM OR DATA STORED IN OR USED WITH THE PRODUCT, AND ANY FAILURE TO MAINTAIN THE CONFIDENTIALITY OF DATA STORED ON THE PRODUCT. QUEVA'S CUMULATIVE LIABILITY, WHETHER FOR BREACH OF CONTRACT, WARRANTY, NEGLIGENCE, STRICT LIABILITY IN TORT, INDEMNIFICATION, CONTRIBUTION, OR OTHERWISE, SHALL BE LIMITED TO THE DIRECT DAMAGES RECOVERABLE UNDER LAW, BUT NOT TO EXCEED THE PURCHASE PRICE FOR THE HARDWARE PRODUCT. YOU HEREBY RELEASE QUEVA, ITS MANUFACTURERS, SERVICE PROVIDERS, LICENSORS AND EACH OF THEIR RESPECTIVE AFFILIATES, FROM ANY AND ALL OBLIGATIONS, LIABILITIES, AND CLAIMS IN EXCESS OF THIS LIMITATION. QUEVA IS ALSO NOT LIABLE FOR ANY COSTS OR DAMAGES ARISING FROM OR RELATED TO (i) YOUR BREACH OF THIS AGREEMENT OR (ii) ANY ACCIDENT, INJURY, DEATH, LOSS, OR OTHER CLAIM RELATED TO OR RESULTING FROM THE USE OF A QUEVA PRODUCT. THE FOREGOING LIMITATION SHALL NOT APPLY TO DEATH OR PERSONAL INJURY CLAIMS, OR ANY STATUTORY LIABILITY FOR INTENTIONAL AND GROSS NEGLIGENT ACTS AND/OR OMISSIONS. QUEVA, ITS MANUFACTURERS, SERVICE PROVIDERS, LICENSORS AND EACH OF THEIR RESPECTIVE AFFILIATES, DISCLAIM ANY REPRESENTATION THAT IT WILL BE ABLE TO REPAIR ANY PRODUCT UNDER THIS LIMITED WARRANTY OR MAKE A PRODUCT EXCHANGE WITHOUT RISK TO OR LOSS OF PROGRAMS OR DATA. ALL CLAIMS BY YOU, WHETHER IN TORT, CONTRACT, STRICT LIABILITY OR OTHERWISE, MUST BE BROUGHT WITHIN ONE YEAR FROM THE DATE THE CAUSE OF ACTION ACCRUES. THIS LIMITATION OF LIABILITY CONSTITUTES AN ESSENTIAL PART OF THIS AGREEMENT.

Some jurisdictions do not allow the exclusion or limitation of implied warranties or limitation of liability for incidental or consequential damages, so the above limitations or exclusions may not apply in those jurisdictions. However, the parties intend for this limitation of liability provision to apply to the maximum extent allowed under applicable law. This limitation of liability provision survives the expiration or termination of the Agreement and applies notwithstanding any contrary provision in this Limited Product Warranty.

Obtaining Warranty Service

Please access and review the online help resources located at www.quevapets.com/support before seeking warranty service. If the product is still not functioning properly after making use of these resources, access the online website www.quevapets.com/support for instructions on how to obtain warranty service. You must follow Queva's warranty process. Queva may provide warranty service (i) at a Queva authorized retailer or service provider location, where service is performed at the location, or the Queva authorized retailer or service provider may send the product to a Queva repair service location for service, (ii) by sending you prepaid shipping labels (and if you no longer have the original packaging, Queva may send you packaging material) to enable you to ship the product to Queva's repair service location for replacement product or parts to enable you to service or exchange your own product ("DIY Service"). Upon receipt of the replacement product or part, the original product or part becomes the property of Queva and you agree to follow instructions, including, if required, arranging the return of the original product or part to Queva in a timely manner. When providing DIY Service requiring the return of the original product or part, Queva may require a credit card authorization as security for the retail price of the replacement product or part and applicable shipping costs. If you follow instructions, Queva will cancel the credit card authorization, so you will not be charged for the product or part and shipping costs. If you fail to return the replacement product or part as instructed, Queva will charge the credit card for the authorized amount. Service options are subject to change at any time. In accordance with applicable law, Queva will require that you furnish proof of purchase details before receiving warranty service. Please refer to the documentation accompanying the product for more details on this and other matters on obtaining warranty service. Your product will be returned to you configured as originally purchased, subject to applicable updates.

FCC Compliance Statement

FCC statement

This device complies with Part 15 of the FCC Rules. Operation is subject to the following two conditions:

1. This device may not cause harmful interference, and
2. This device must accept any interference received, including interference that may cause undesired operation.

Warning: Changes or modifications not expressly approved by the party responsible for compliance could void the user's authority to operate the equipment.

Note: This equipment has been tested and found to comply with the limits for a Class B digital device, pursuant to part 15 of the FCC Rules. These limits are designed to provide reasonable protection against harmful interference in a residential installation. This equipment generates, uses and can radiate radio frequency energy and, if not installed and used in accordance with the instructions, may cause harmful interference to radio communications. However, there is no guarantee that interference will not occur in a particular installation. If this equipment does cause harmful interference to radio or television reception, which can be determined by turning the equipment off and on, the user is encouraged to try to correct the interference by one or more of the following measures:

- Reorient or relocate the receiving antenna.
- Increase the separation between the equipment and receiver.
- Connect the equipment into an outlet on a circuit different from that to which the receiver is connected.
- Consult the dealer or an experienced radio/TV technician for help.

IC statement

This device complies with Industry Canada license-exempt RSS standard(s).

Operation is subject to the following two conditions: (1) this device may not cause interference, and (2) this device must accept any interference, including interference that may cause undesired operation of the device.

Le présent appareil est conforme aux CNR d'Industrie Canada applicables aux appareils radio exempts de licence. L'exploitation est autorisée aux deux conditions suivantes : (1) l'appareil ne doit pas produire de brouillage, et (2) l'utilisateur de l'appareil doit accepter tout brouillage radioélectrique subi, même si le brouillage est susceptible d'en compromettre le fonctionnement





Still need help ? www.quevapets.com/support

All Right Reserved to Queva, Inc.

BETA

Français



woof@quevacollar.com

Ce qui est inclus

Dans la boîte



1x Appareil Queva

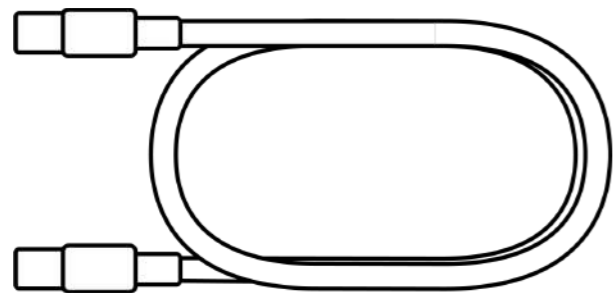

1x Cable USB-C

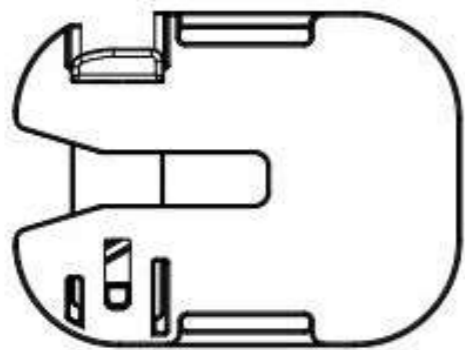

1x Adaptateur de collier
Queva

FR

Étape 1

Première utilisation : Télécharger l'application

Pour l'App Store

Rechercher "Queva" sur l'App Store et télécharger l'application développée par Queva, Inc.

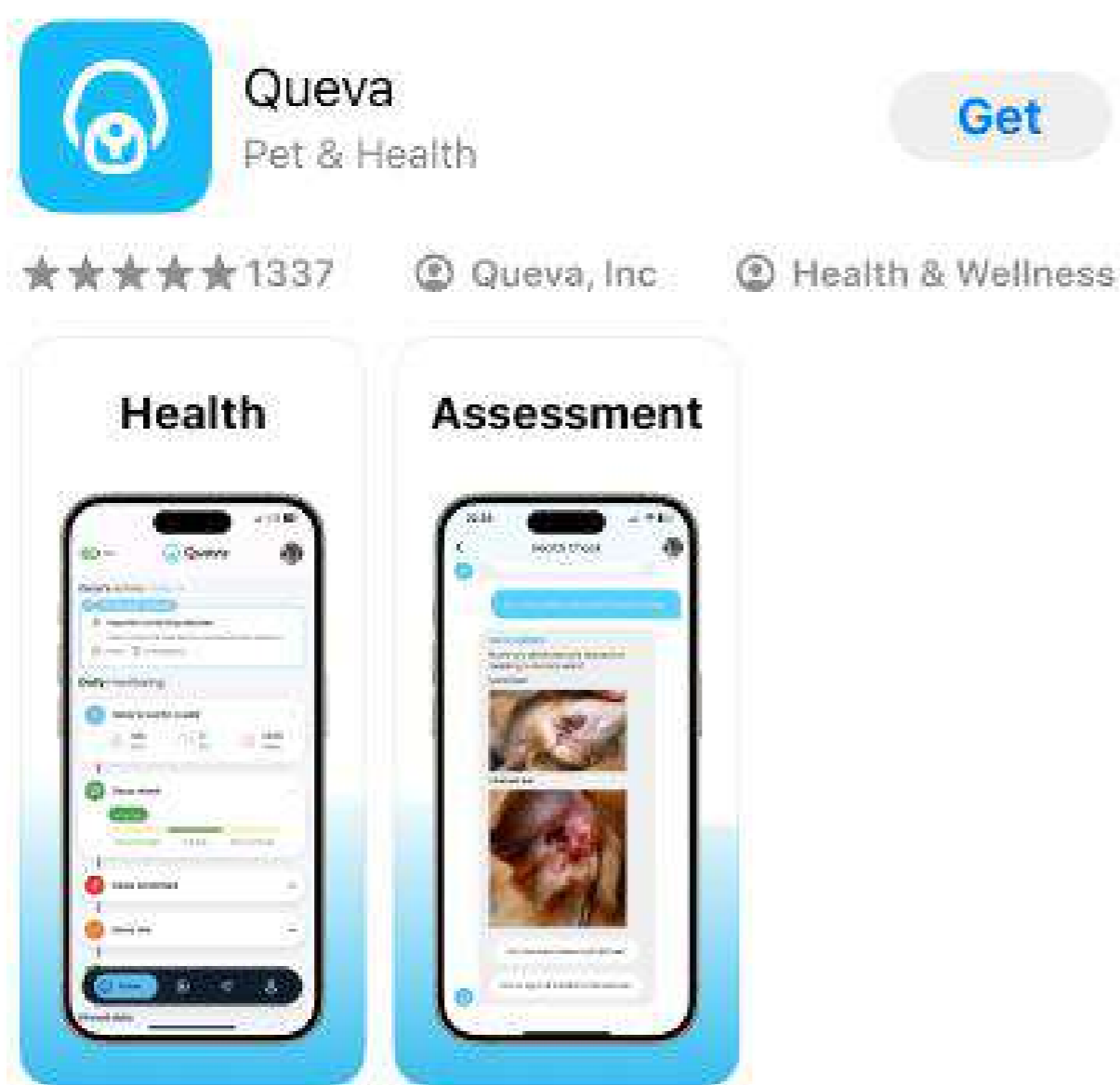

Pour le Google Play Store

Rechercher "Queva" sur le Google Play Store et télécharger l'application développée par Queva, Inc.

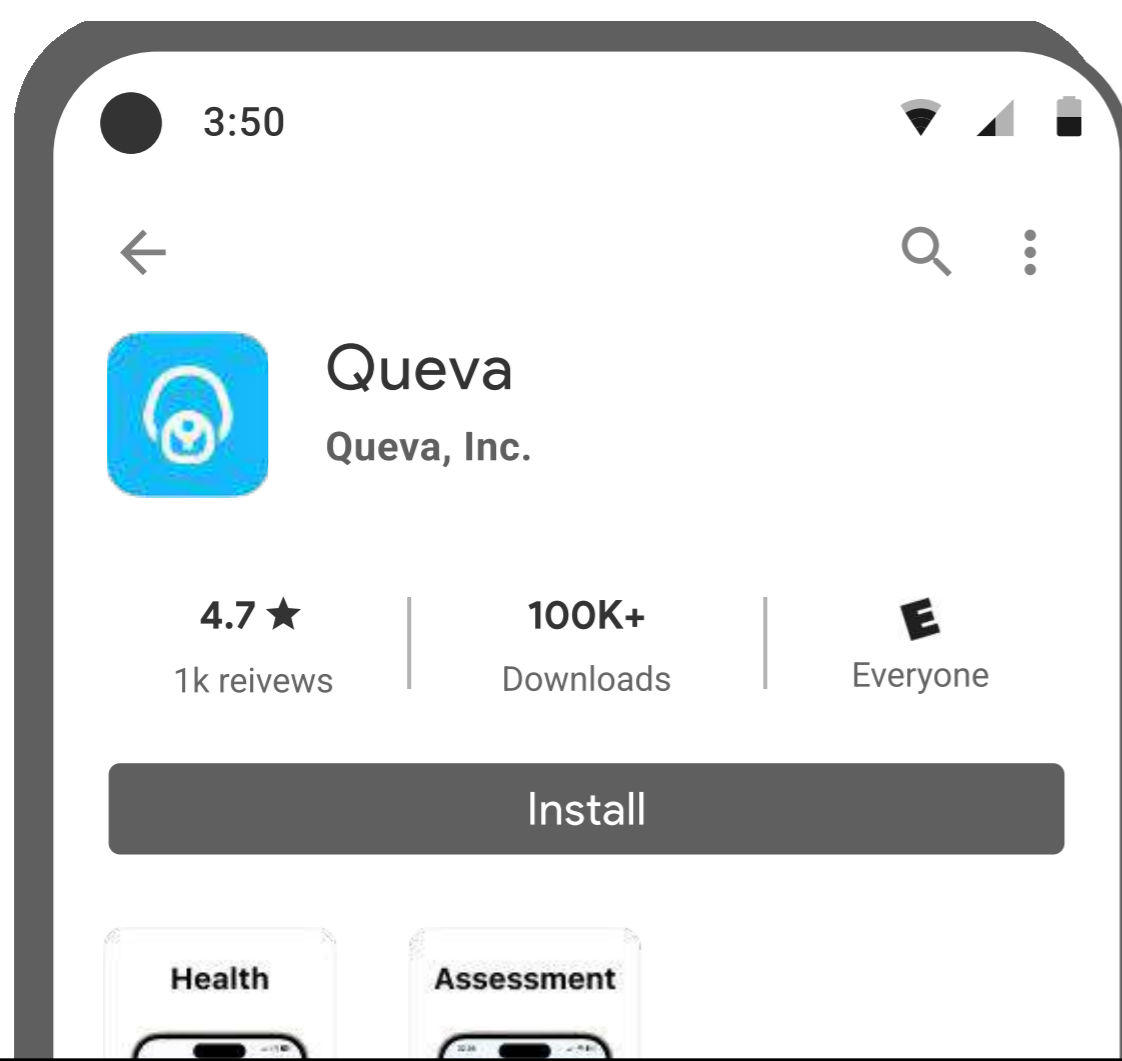

Queva, Inc.
help@quevapets.com

FR

Étape 2

Première utilisation - Charge de l'appareil

Port de charge

Vous devez brancher l'appareil Queva au port USB-C à l'arrière de l'appareil, près de l'étiquette.

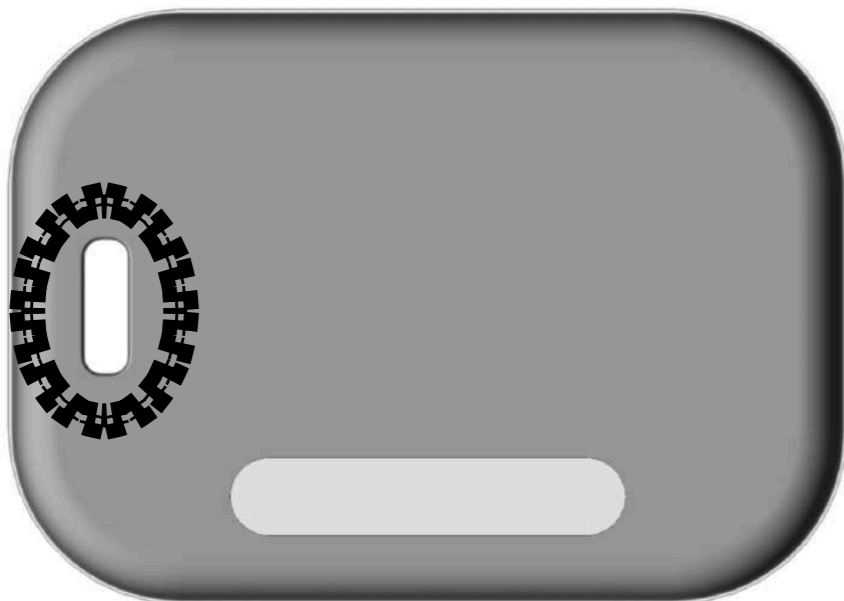

Indicateur de charge

Une fois que l'appareil est en charge, la LED clignotera en rouge.



Indicateur de charge complète

Une fois l'appareil complètement chargé, le voyant LED clinignotera vert. Prendre note que si le Queva n'est pas encore connecté au compte, il pourrait flasher rouge et bleu.



Étape 3

Première utilisation : Créer votre compte

Création de compte

Vous devez créer votre compte en répondant à toutes les questions et en acceptant les termes et conditions.

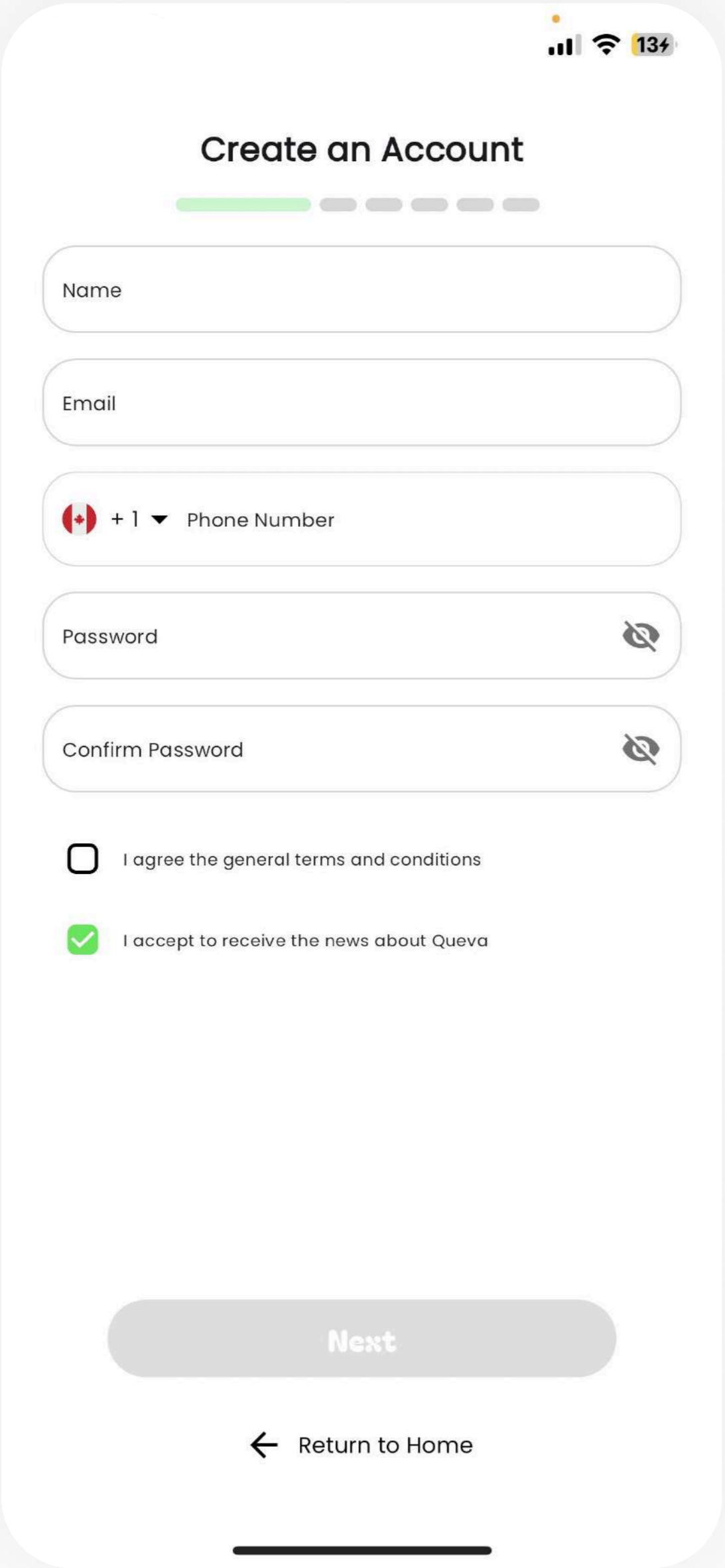

The screenshot shows a mobile application interface for account creation. At the top, the status bar displays signal strength, Wi-Fi, and 13% battery. The title 'Create an Account' is centered, with a progress indicator below it showing the first step is active. The form consists of several input fields: 'Name', 'Email', 'Phone Number' (with a Canadian flag and '+1' dropdown), 'Password', and 'Confirm Password'. Below the fields are two checkboxes: 'I agree the general terms and conditions' (unchecked) and 'I accept to receive the news about Queva' (checked). At the bottom, there is a 'Next' button and a 'Return to Home' link with a left arrow.

Étape 4

Première utilisation : Créer votre compte

Vérification de compte

Vous devrez vérifier l'OTP. L'e-mail pourrait se trouver dans vos spams. Si vous ne recevez pas l'OTP, veuillez contacter notre support technique à help@quevapets.com

Verify your
Email Address

Enter OTP

We have sent the verification code to your email address

Didn't receive the code? [Resend](#)

Next

← Back

Étape 5

Première utilisation : Créer votre compte

Création de profil pour votre chien

Vous devrez créer le profil de votre chien. Il est important de répondre à toutes les questions de santé.

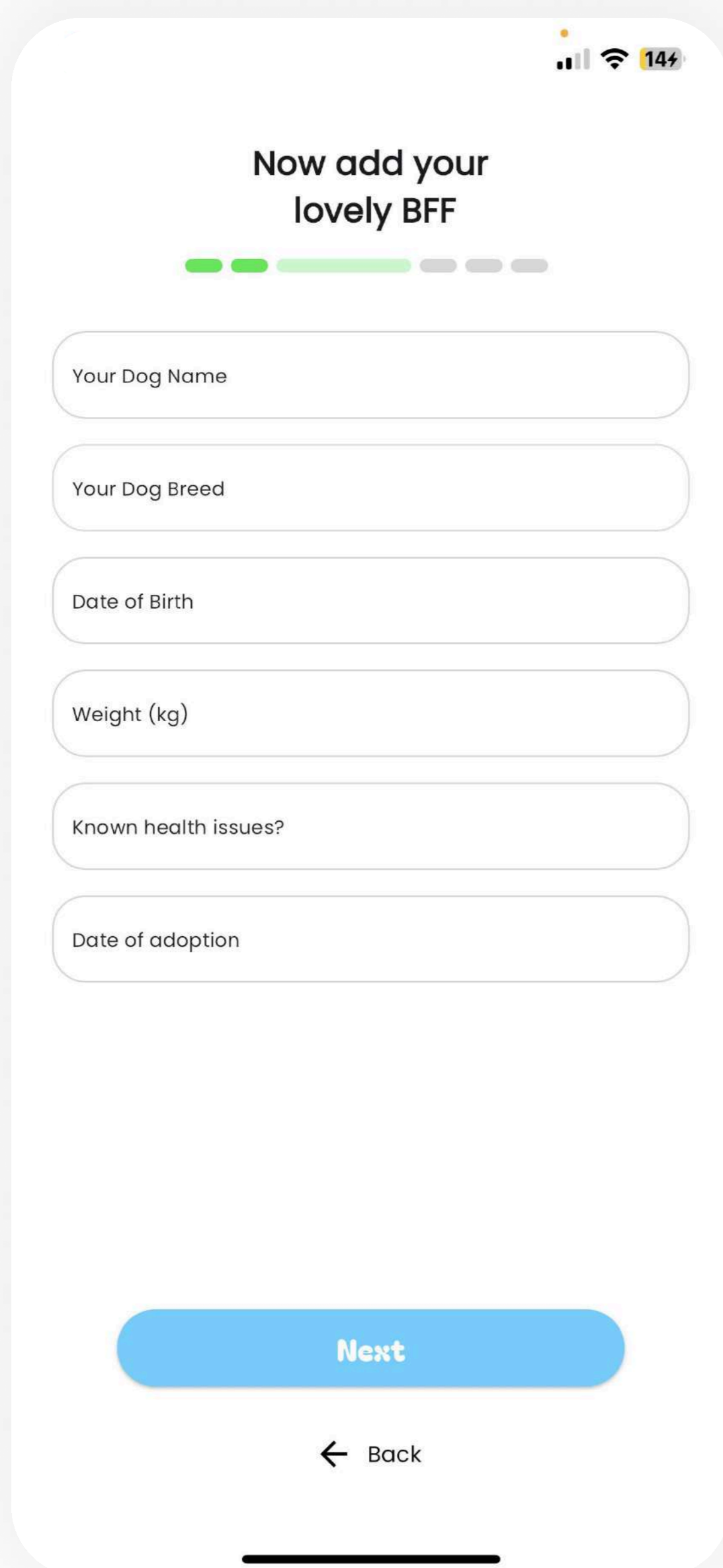

The screenshot shows a mobile application interface for creating a dog profile. At the top, the text reads "Now add your lovely BFF" with a progress indicator below it consisting of five dots, the first two of which are green. Below this are six input fields, each with a light blue border and rounded corners: "Your Dog Name", "Your Dog Breed", "Date of Birth", "Weight (kg)", "Known health issues?", and "Date of adoption". At the bottom of the form is a prominent blue button labeled "Next" and a smaller link labeled "← Back". The top of the screen shows standard mobile status icons for signal strength, Wi-Fi, and battery level (14%).

Étape 6

Première utilisation : Créer votre compte

Création de profil pour votre chien

Ajoutez la meilleure photo que vous avez de votre chien dans votre téléphone.

Now add his
best picture



Upload here

Next

←Back

Étape 7

Première utilisation : Créer votre compte

Appairer votre Queva

Pour jumeler le Queva avec votre compte, l'appareil doit être branché et en mode jumelage. Un appareil en mode jumelage clignotera en **bleu** et **rouge**. Assurez-vous également que votre Bluetooth est activé.

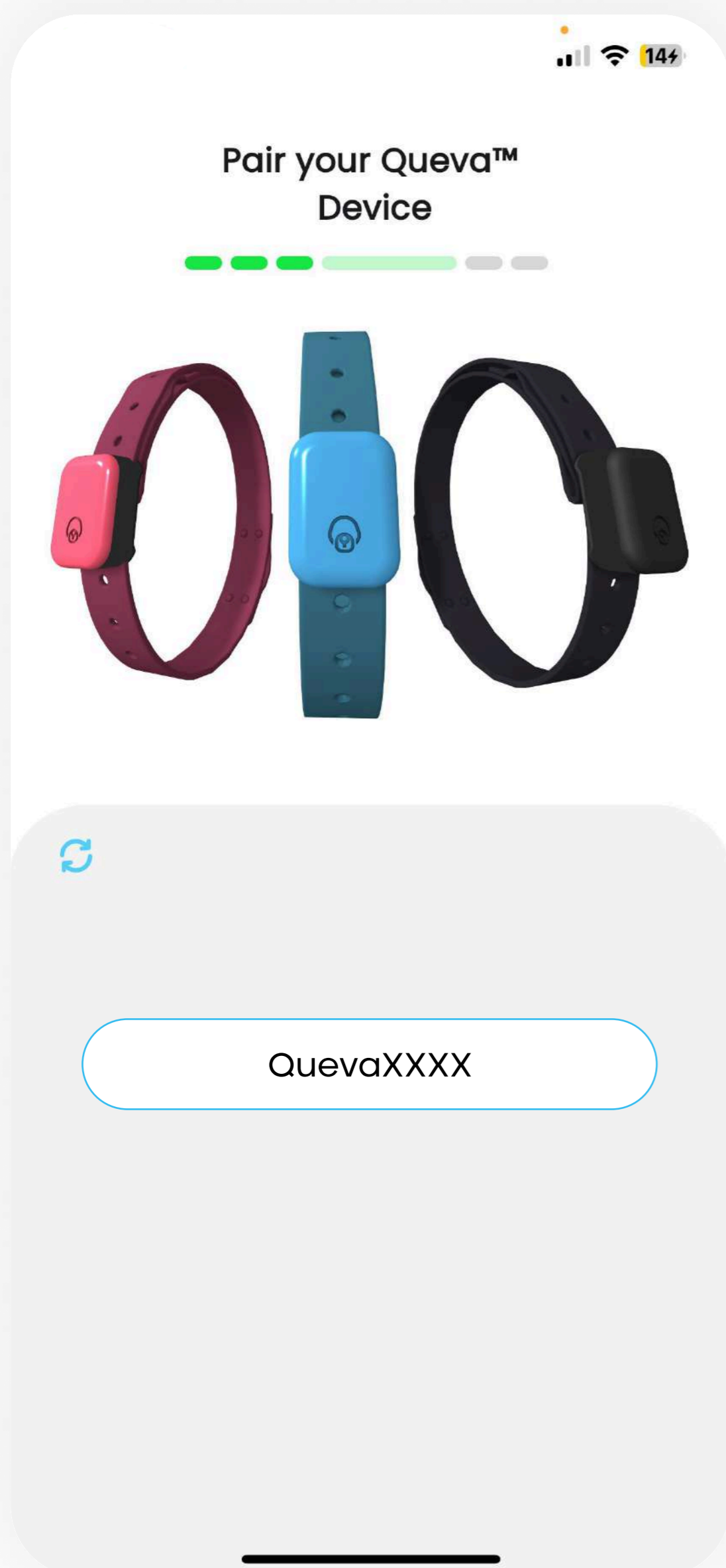

+



Note : Si votre Queva clignote d'une couleur différente ou reste blanc ou rouge, débranchez-le jusqu'à ce qu'il devienne blanc, puis rebranchez-le. Parfois, lorsque l'appareil est en charge, le Bluetooth peut s'éteindre. Il suffit de rebrancher l'appareil, et vous devriez pouvoir le voir à nouveau.

Étape 7

Première utilisation : Créer votre compte

Appairer votre Wi-Fi

Vous devrez choisir votre Wi-Fi pour l'appairer au Queva. Il est conseillé de choisir une bonne connexion.
-- Notez que vous pouvez la changer plus tard

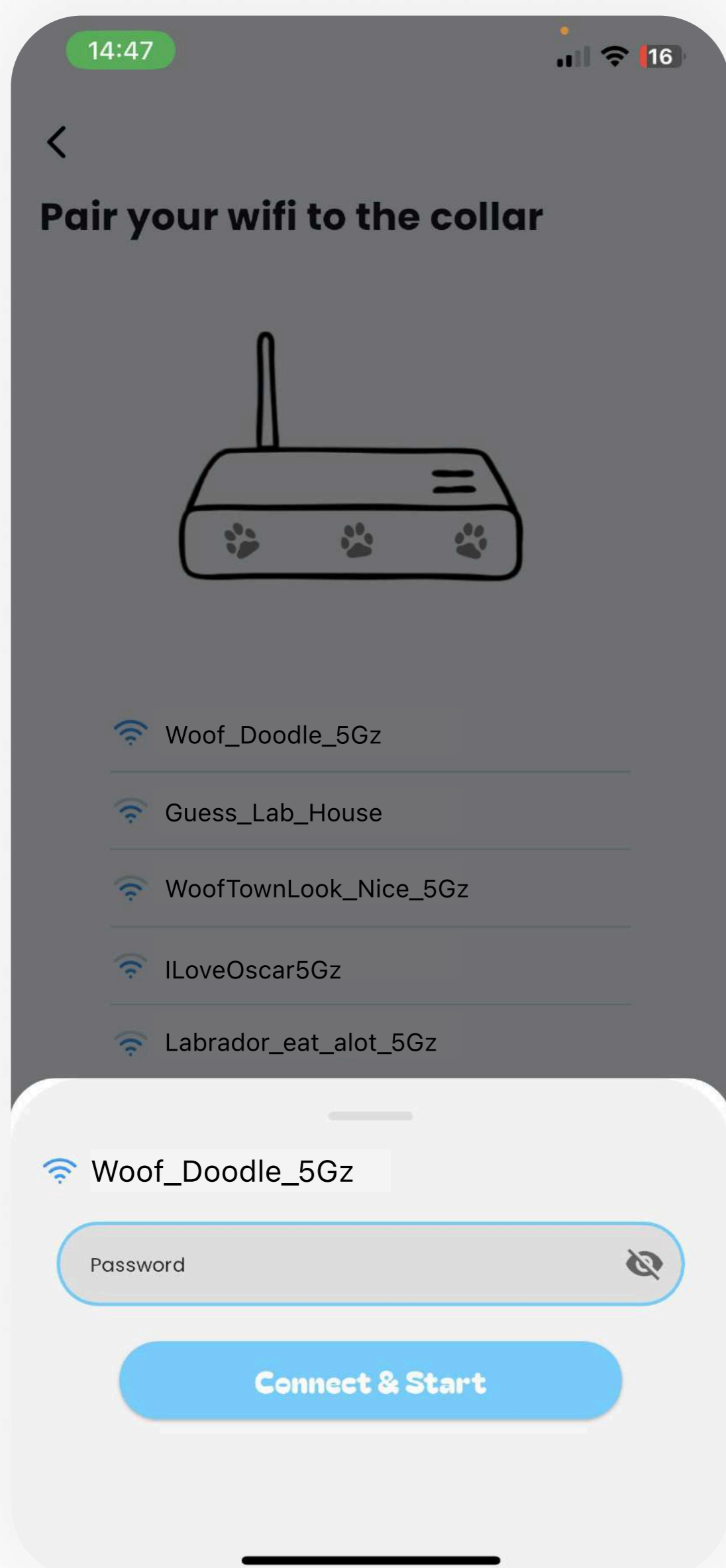

Une fois le Wi-Fi configuré, le voyant LED s'allumera en bleu, puis en rouge ou en vert pour indiquer l'état de charge.



Étape 9

Première utilisation - Activer votre abonnement

Si vous avez acheté l'appareil sans abonnement

Vous devrez choisir un abonnement, vous devriez avoir reçu un e-mail contenant le lien. Sinon, vous pouvez aller sur www.quevapets.com/subscription

*À noter : Vous devrez utiliser la même adresse e-mail que celle de votre compte pour acheter un abonnement.

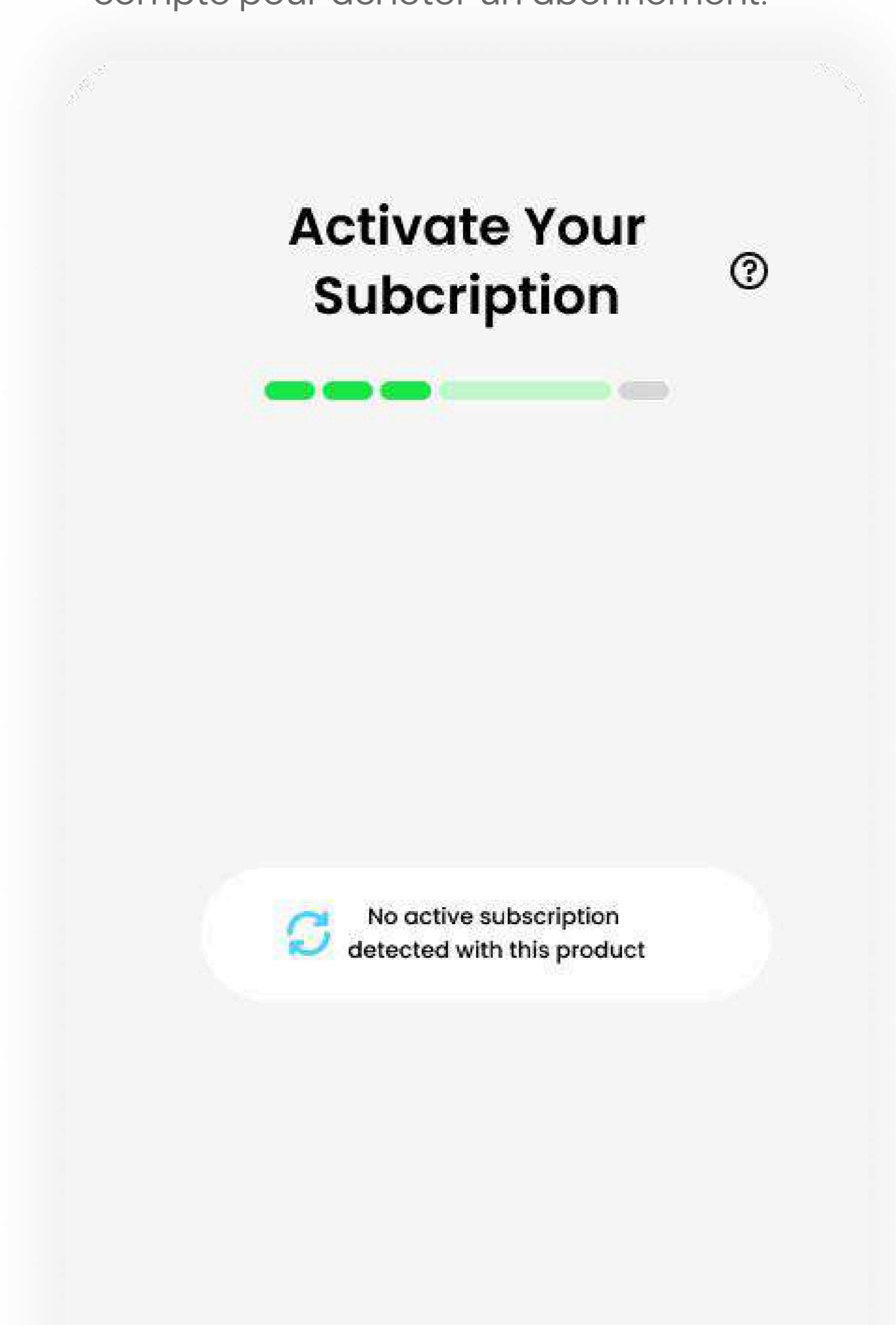

Étape 9.1

Première utilisation - Activer votre abonnement

Si vous avez acheté l'appareil avec un abonnement inclus dans un magasin de détail.

Vous devrez simplement confirmer vos informations de paiement en ligne pour utiliser le Queva. Vous devriez recevoir un e-mail pour mettre à jour les informations de paiement et activer l'abonnement.

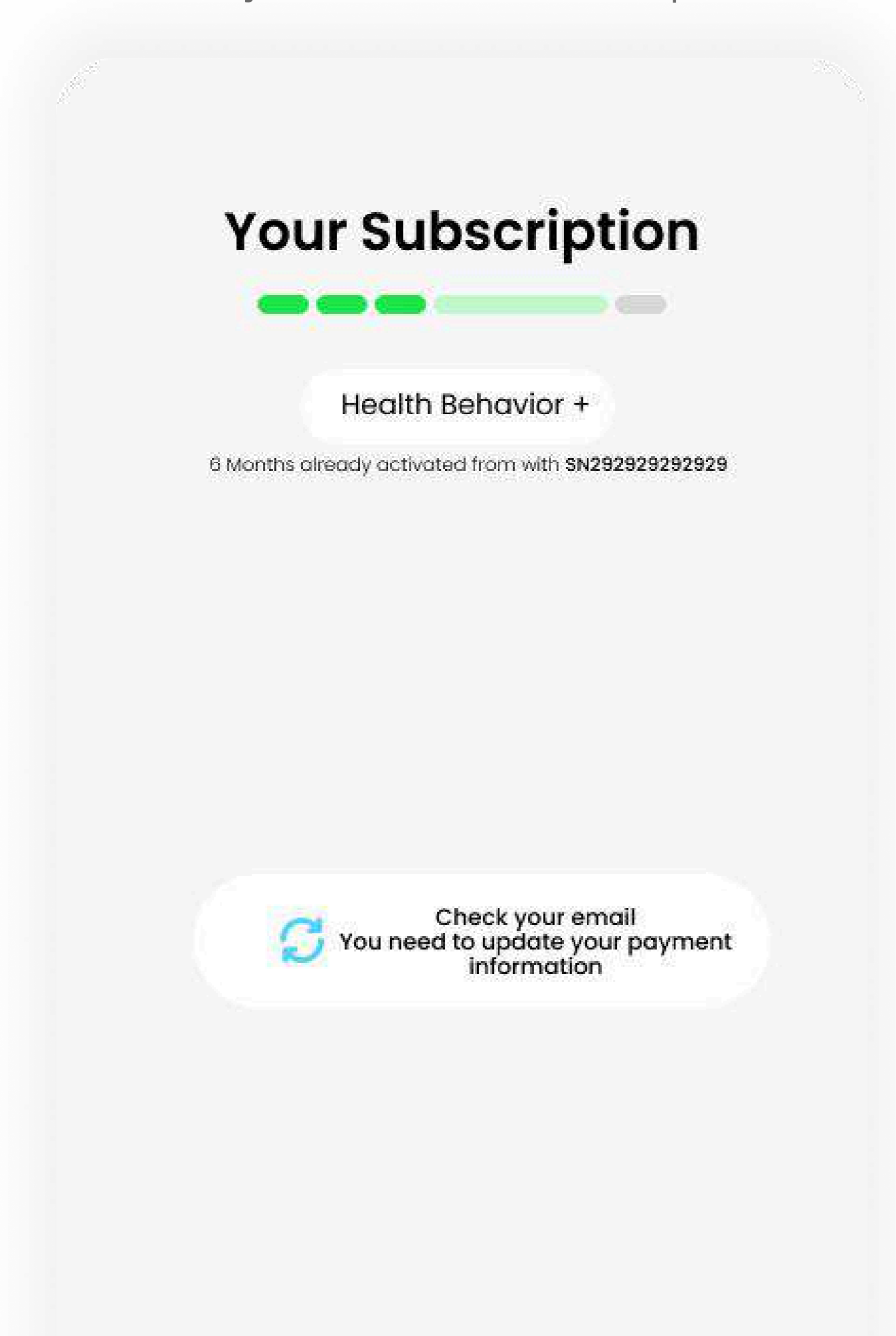

Étape 9.2

Première utilisation - Activer votre abonnement

Si vous avez acheté l'appareil **avec** un abonnement inclus.

Vous êtes prêt ! Il vous suffit de cliquer sur "Suivant" pour activer l'abonnement !

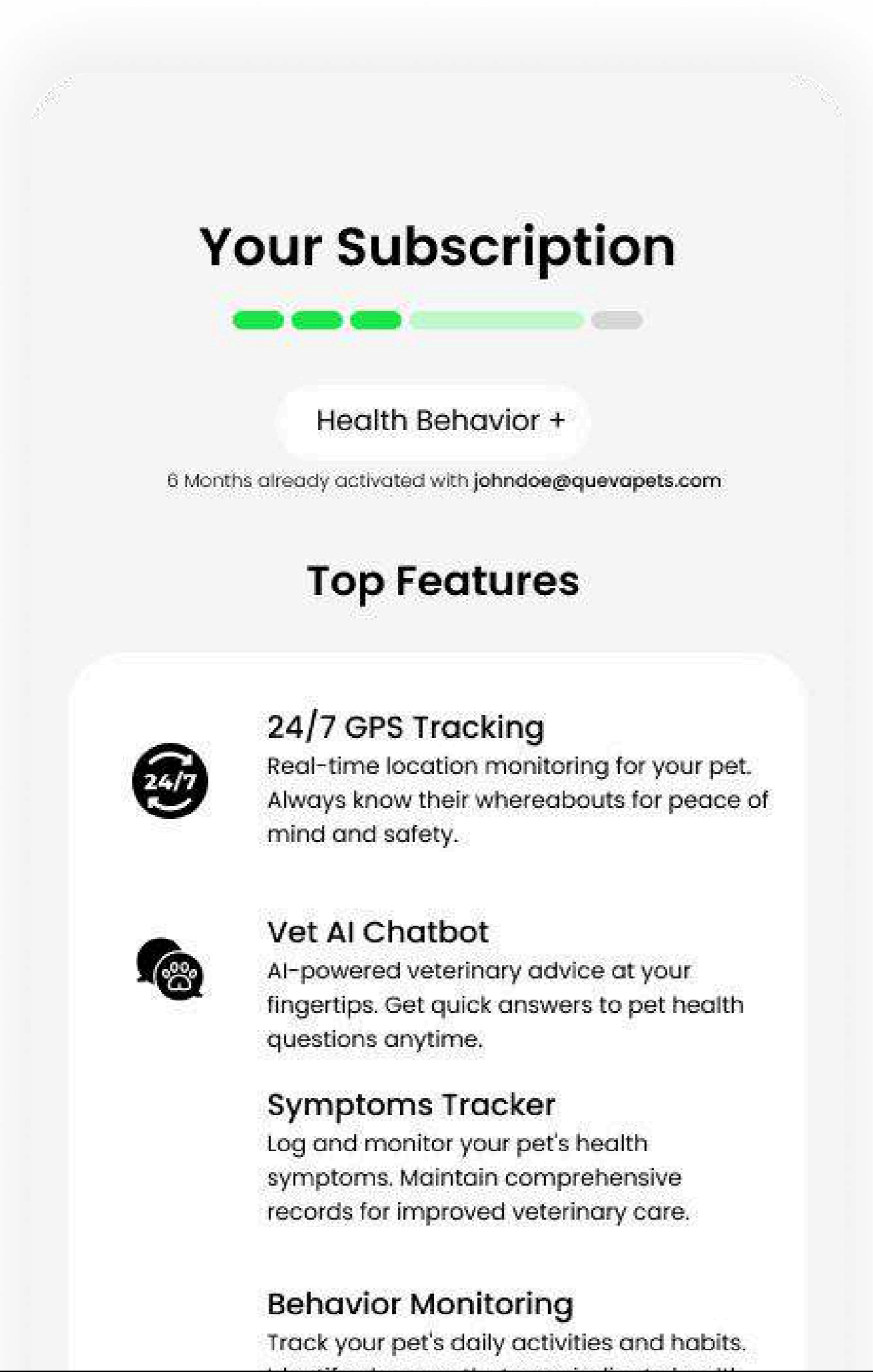

Étape 10

Première utilisation - Maintenant prêt

Vous êtes maintenant connecté ! 🎉

Vous pouvez maintenant profiter de Queva

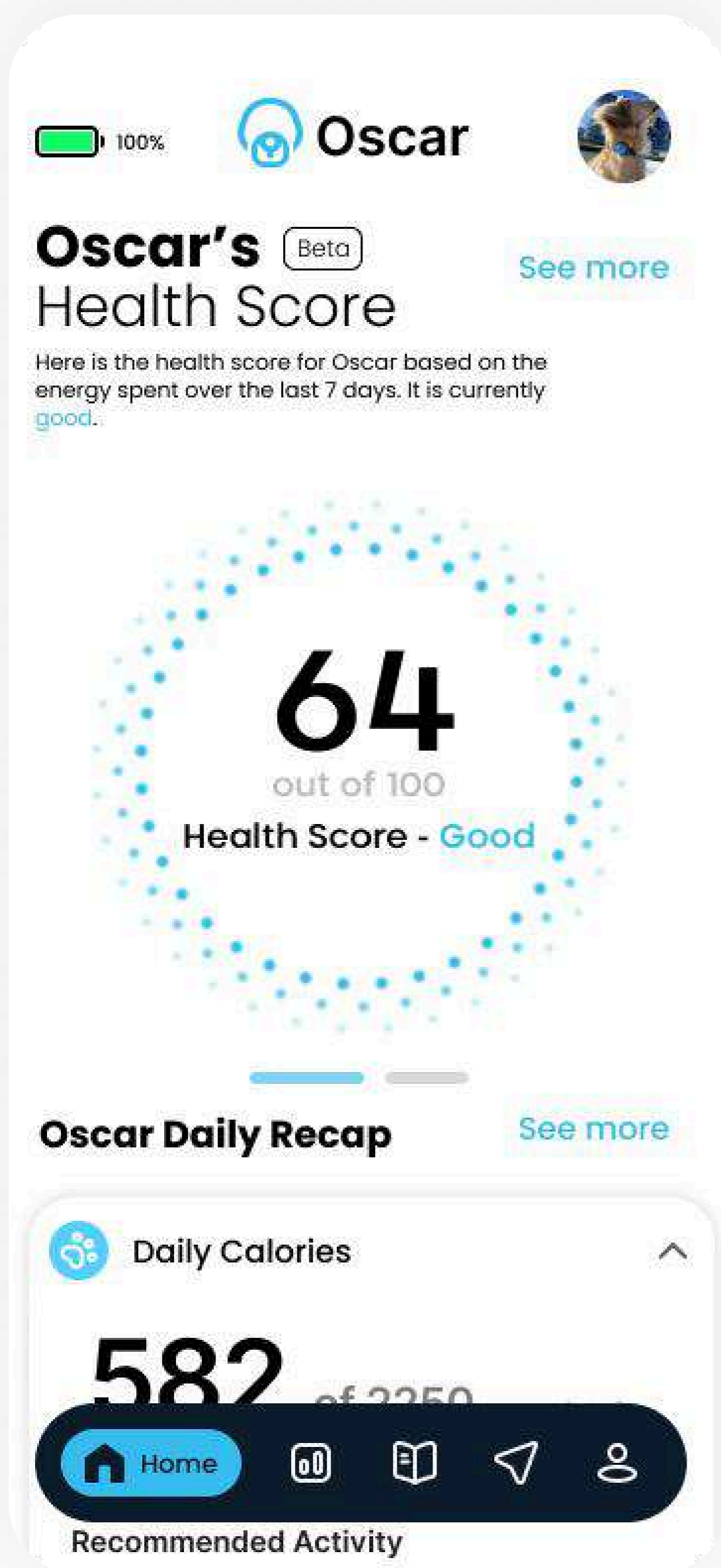

+



Français

Comment utiliser mon Queva



Comment Installer Mon Queva

1. Pour commencer, installer l'adaptateur sur le collier de votre chien à l'aide du velcro.

Serrer bien l'adaptateur pour qu'il ne bouge pas, et vous serez ensuite prêt à installer votre Queva.

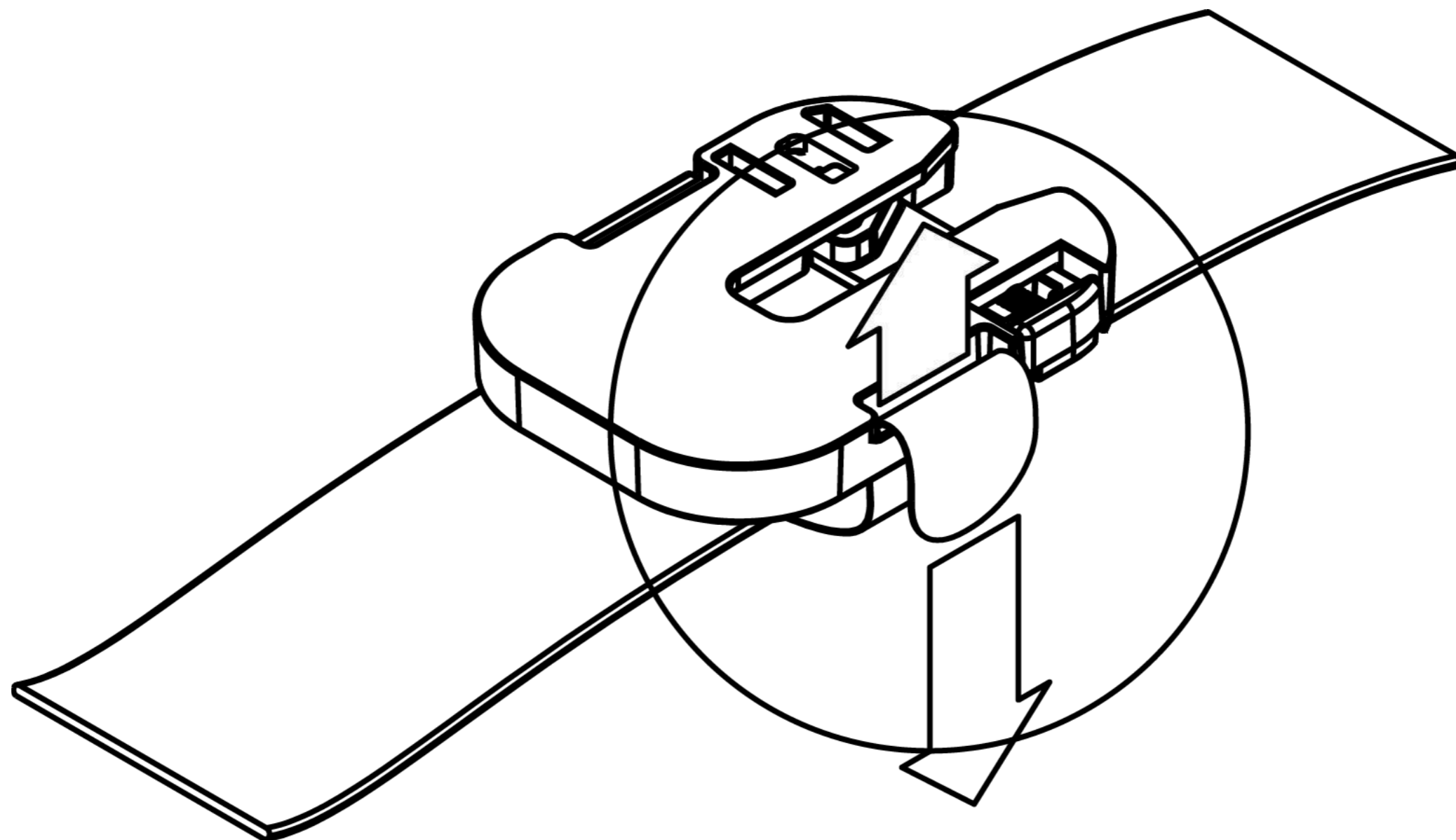

Comment Installer Mon Queva

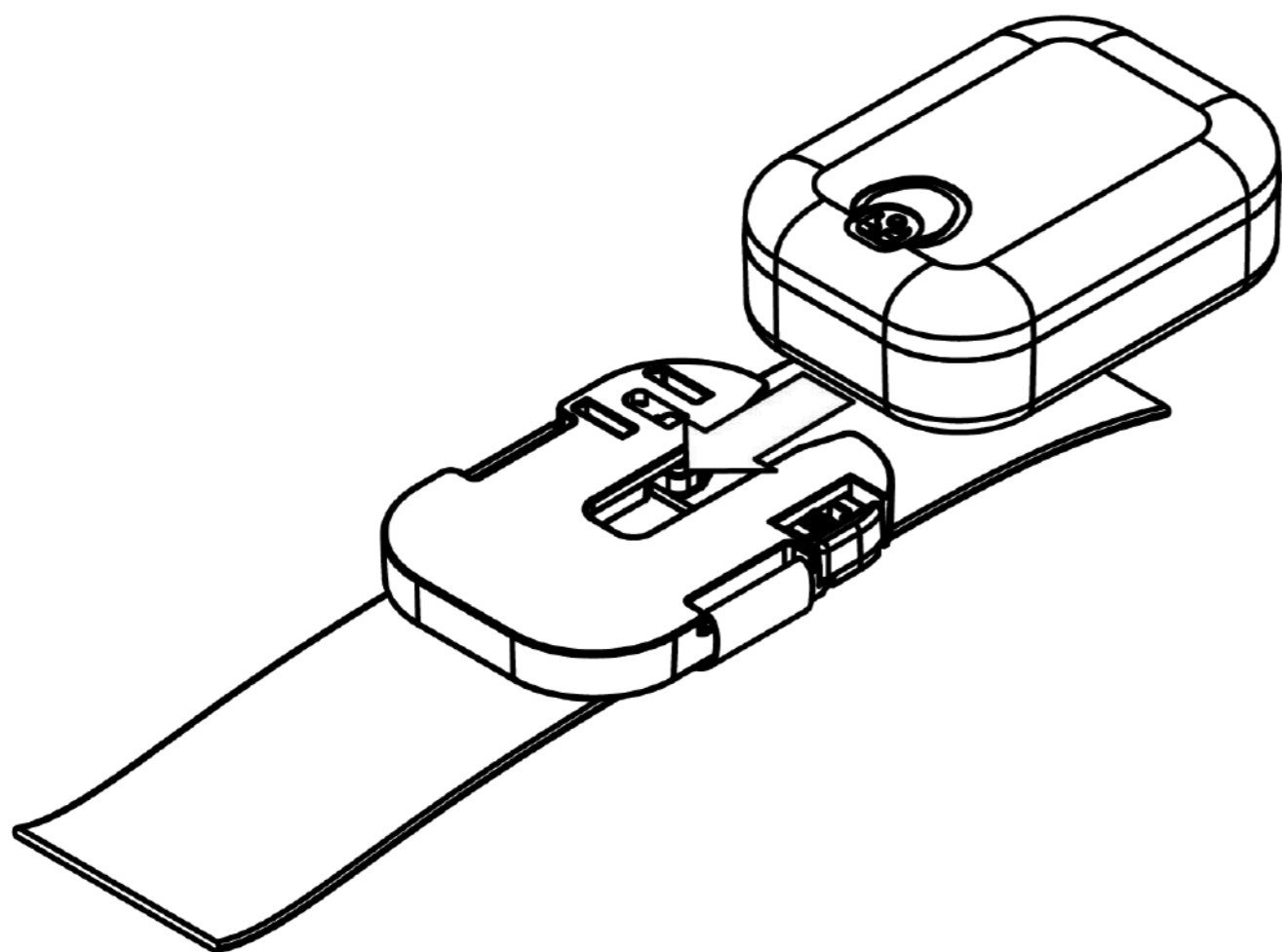

2. Attacher votre Queva sur l'adaptateur.
Ça devrait glisser facilement.

3. Une fois que le Queva sera bien **sécurisé**.
Vous entendrez un 'clic'.

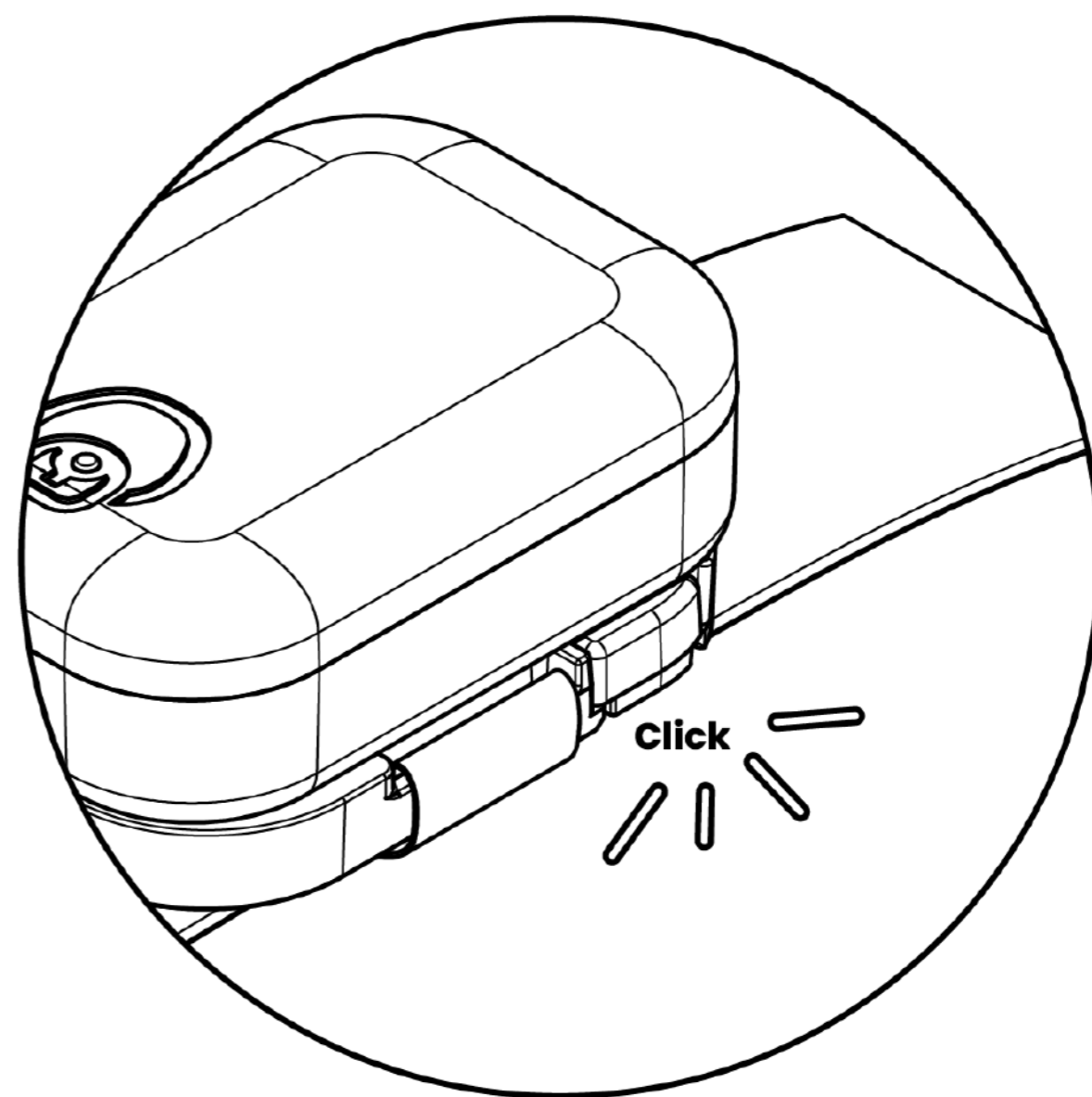

Comment Désinstaller mon Queva

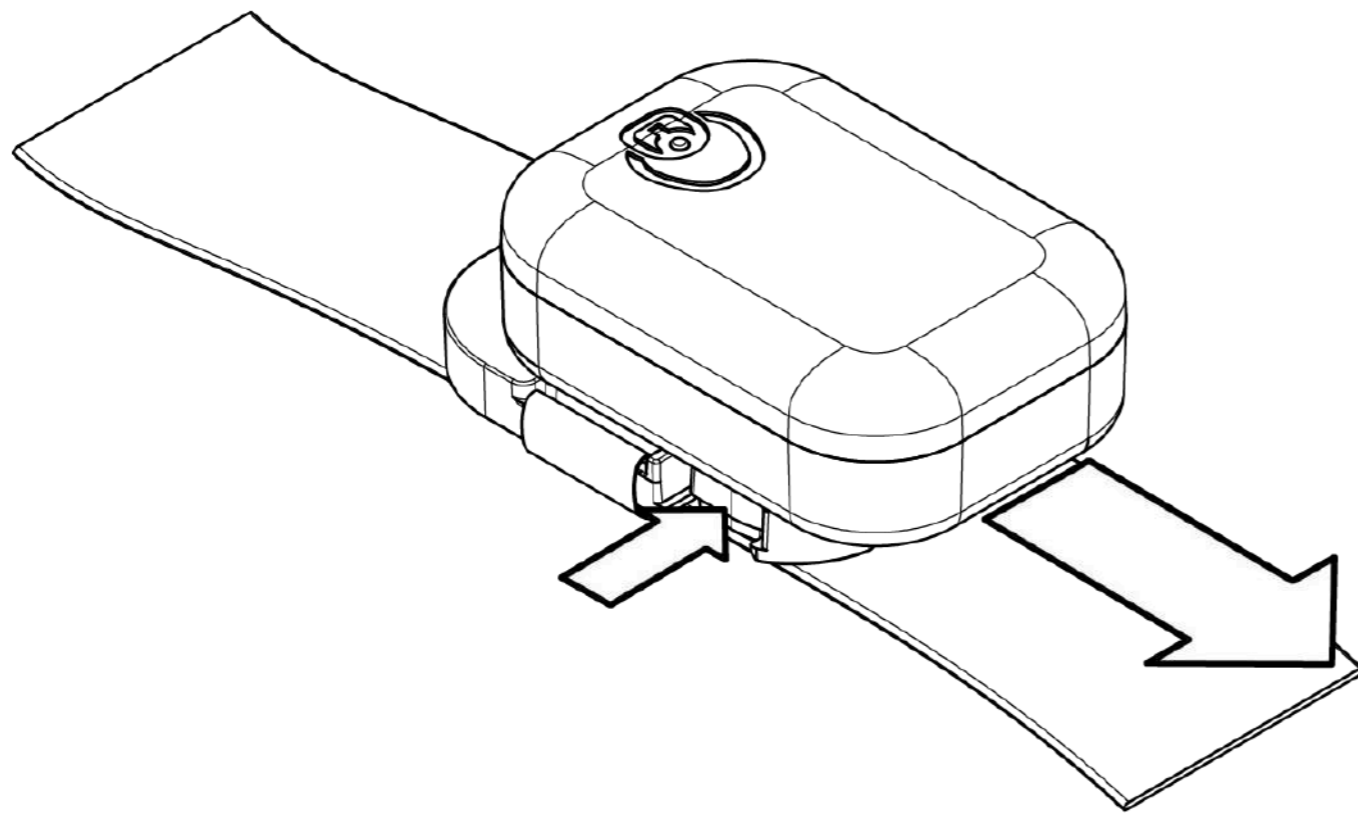

4. Appuyer sur le bouton sur le côté.

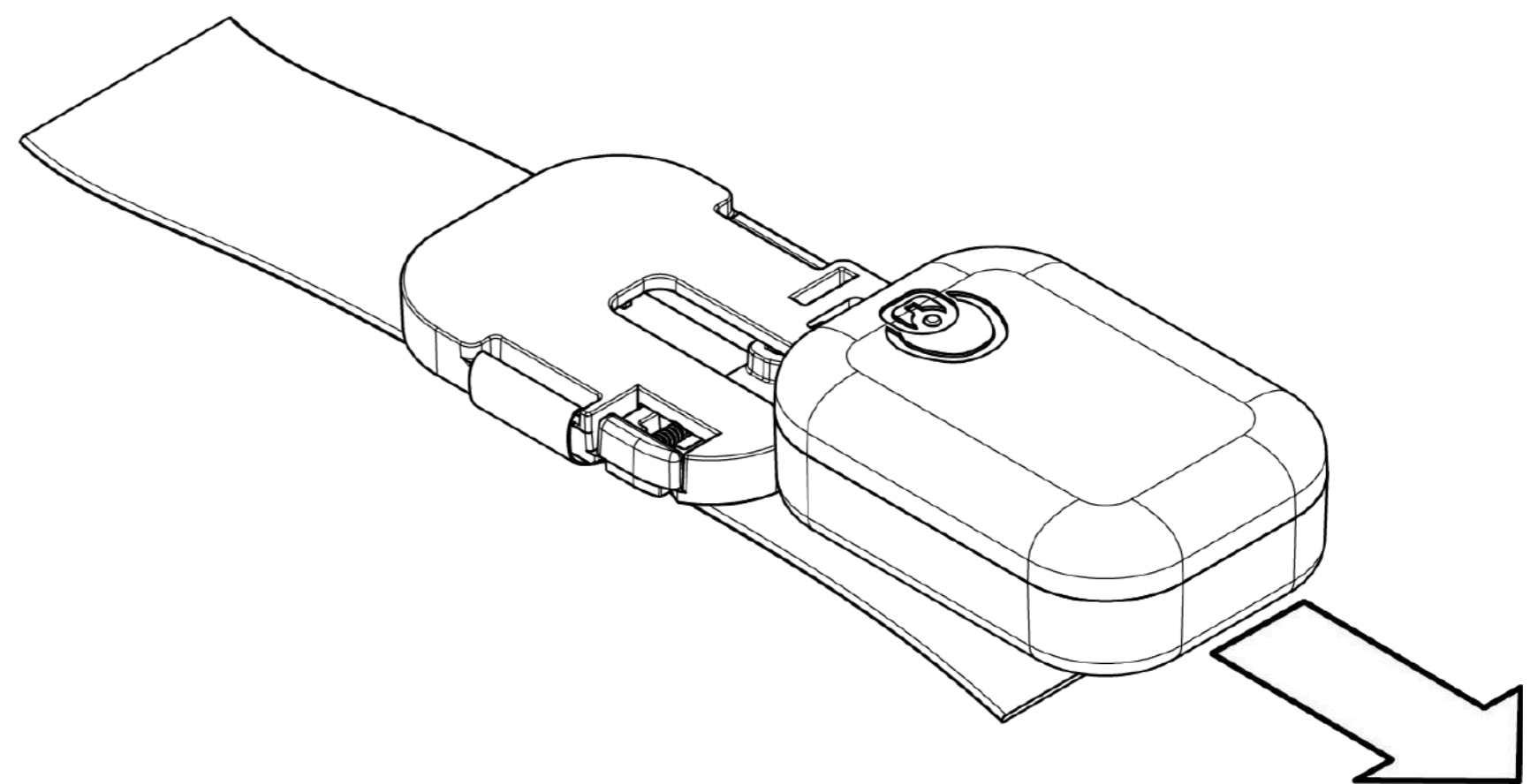

5. En même temps, retirez le Queva en le glissant comme l'indique la flèche.

Français

Legal



Politique de Retour Queva

Si vous êtes l'acheteur initial du produit et que vous n'êtes pas satisfait de celui-ci pour quelque raison que ce soit, vous pouvez le retourner dans son état d'origine dans les quinze (15) jours suivant la date d'achat initiale et recevoir un remboursement complet conformément aux termes et conditions disponibles sur <https://quevapets.com/pages/refund-policy>

Conditions de Vente des Produits Queva

IMPORTANT : VOUS DEVEZ LIRE ET ACCEPTER LES PRÉSENTES CONDITIONS DE VENTE DES PRODUITS QUEVA (CET « ACCORD ») AVANT D'OUVRIR OU D'UTILISER LE TRACKER SANTÉ+COMPORTEMENT QUEVA (LE « PRODUIT ») DE QUELQUE MANIÈRE QUE CE SOIT. SI VOUS N'ACCEPTÉZ PAS L'ENSEMBLE DE CES CONDITIONS, VOUS N'AVEZ PAS LE DROIT D'UTILISER LE PRODUIT ET VOUS DEVEZ, DANS LES TRENTE (30) JOURS SUIVANT LA RÉCEPTION DU PRODUIT, (A) CONTACTER QUEVA, INC. (« QUEVA », « NOUS », « NOTRE ») À SUPPORT@QUEVAPETS.COM ET (B) ORGANISER LE RETOUR ET LE REMBOURSEMENT DU PRODUIT DIRECTEMENT APRÈS DE LA SOURCE OÙ VOUS L'AVEZ ACHETÉ. QUEVA FERA DES EFFORTS COMMERCIALEMENT RAISONNABLES POUR VOUS AIDER DANS LE PROCESSUS DE RETOUR ET DE REMBOURSEMENT. SI VOUS SOUHAITEZ RETOURNER CE PRODUIT PARCE QUE VOUS N'ACCEPTÉZ PAS L'ENSEMBLE DES TERMES ET CONDITIONS DE CET ACCORD, LES RETOURS NE SERONT ACCEPTÉS PAR LA SOURCE D'ACHAT QUE SI LE PRODUIT EST DANS SON EMBALLAGE D'ORIGINE.

Le présent Accord régit la vente et l'utilisation par vous (« Utilisateur », « vous », « votre ») du Produit par Queva. Le Produit est conçu pour être utilisé en relation avec les Services (tels que définis dans les Conditions d'utilisation de Queva, disponibles à l'adresse <http://www.quevapets.com/terms-of-use>) proposés par Queva (« Conditions d'utilisation de Queva »). Le présent Accord s'applique uniquement au Produit lui-même et non aux Services. Les Conditions d'utilisation régiront votre utilisation des Services. Vous comprenez et acceptez que les références au « Produit » dans le présent document incluent toutes les pièces et composants du Produit (y compris, sans limitation, le Logiciel (tel que défini ci-dessous) et toute documentation fournie par Queva en lien avec le Produit).

Utilisation du Produit

Vous pouvez utiliser le Produit uniquement pour un usage personnel et non commercial. En condition d'utilisation du Produit, l'utilisateur doit créer un compte auprès de Queva en téléchargeant l'Application Queva (l'« Application ») disponible sur www.quevapets.com/apple-store ou <https://www.quevapets.com/play-store> et, le cas échéant, payer les frais associés à ce compte (comme expliqué dans les Conditions d'utilisation). L'Utilisateur comprend et reconnaît que le Produit peut ne pas fonctionner correctement si le compte Queva n'est pas maintenu à jour et que les frais dus, le cas échéant, ne sont pas réglés. Sauf disposition contraire expressément indiquée ici, tous les frais payés dans le cadre du présent accord et/ou en lien avec le Produit sont non remboursables.

Licence

Sous réserve des termes et conditions du présent Accord et des Conditions d'utilisation, Queva accorde par les présentes à l'Utilisateur une licence non exclusive, non sous-licenciable et non transférable pour utiliser la version du code objet de tout logiciel intégré ou incorporé dans le Produit (« Logiciel »).

Support

Vous pouvez envoyer un courriel à help@quevapets.com ou appeler notre Centre d'expérience client au (833-460-2023). Les heures d'ouverture actuelles de notre Centre d'expérience client sont disponibles sur www.quevapets.com/support.

Restrictions d'Utilisation

L'Utilisateur ne doit pas :

- (a) distribuer, commercialiser, revendre, transférer ou permettre à toute autre personne d'utiliser le Produit ;
- (b) utiliser le Produit en lien avec des produits ou services non fournis ou approuvés par Queva ou mentionnés dans la documentation fournie par Queva ;
- (c) retirer tout avis de propriété, étiquette ou marque apposée sur ou dans le Produit ; ou
- (d) décompiler, désassembler, procéder à une ingénierie inverse ou tenter de quelque manière que ce soit de découvrir le code source, les idées ou algorithmes sous-jacents de toute partie du Produit (y compris, sans s'y limiter, le Logiciel), sauf dans la mesure où les lois applicables interdisent spécifiquement une telle restriction.

Produits ou Services de Tiers

Bien que vous puissiez choisir d'utiliser le Produit en lien avec un produit ou service fourni par un tiers, Queva n'est pas responsable et ne cautionne aucun produit ou service tiers. L'UTILISATION DE PRODUITS OU SERVICES TIERS EST ENTIÈREMENT À VOS PROPRES RISQUES ET PEUT ANNULER LA GARANTIE LIMITÉE DU PRODUIT.

Limitation de Responsabilité

DANS LES LIMITES MAXIMALES AUTORISÉES PAR LA LOI, QUEVA, SES DIRECTEURS, EMPLOYÉS, AGENTS, PARTENAIRES, FOURNISSEURS, FOURNISSEURS DE CONTENU, CONCÉDANTS DE LICENCE OU REVENDEURS NE POURRONT EN AUCUN CAS ÊTRE TENUS RESPONSABLES, QUE CE SOIT EN VERTU D'UN CONTRAT, D'UN DÉLIT, D'UNE RESPONSABILITÉ STRICTE, D'UNE NÉGLIGENCE OU DE TOUTE AUTRE THÉORIE LÉGALE OU ÉQUITABLE, EN CE QUI CONCERNE LE PRODUIT QUEVA, LE LOGICIEL OU LES SERVICES :

- (i) POUR TOUTE PERTE DE PROFITS, PERTE DE DONNÉES, PERTE DE RÉPUTATION OU D'OPPORTUNITÉS, COÛTS D'ACQUISITION DE BIENS OU SERVICES DE SUBSTITUTION, OU DOMMAGES SPÉCIAUX, INDIRECTS, ACCESSOIRES, PUNITIFS OU CONSÉCUTIFS DE QUELQUE NATURE QUE CE SOIT ;

(ii) POUR VOTRE DÉPENDANCE ENVERS LE PRODUIT ;
 (iii) POUR TOUS DOMMAGES DIRECTS DÉPASSANT (AU TOTAL) LE PRIX PAYÉ PAR L'UTILISATEUR POUR LE PRODUIT ;
 (iv) POUR TOUT ÉVÉNEMENT ÉCHAPPANT À SON CONTRÔLE RAISONNABLE, MÊME SI QUEVA A ÉTÉ INFORMÉE DE LA POSSIBILITÉ DE TELS DOMMAGES.

LES DOMMAGES MENTIONNÉS CI-DESSUS. CERTAINS ÉTATS, PAYS ET AUTRES AUTORITÉS GOUVERNEMENTALES N'AUTORISENT PAS L'EXCLUSION OU LA LIMITATION DES DOMMAGES INDIRECTS OU CONSÉCUTIFS, PAR CONSÉQUENT, LES LIMITATIONS ET EXCLUSIONS CI-DESSUS PEUVENT NE PAS S'APPLIQUER À L'UTILISATEUR.

Exportation

Nonobstant toute disposition contraire énoncée ici ou autrement, l'Utilisateur ne peut fournir à une personne, exporter ou réexporter, ni permettre l'exportation ou la réexportation du Produit, des Services ou de tout Logiciel ou élément connexe ou de tout produit direct de ceux-ci (collectivement « Éléments Sous Contrôle »), en violation des restrictions, lois ou réglementations du Département du Commerce des États-Unis, du Bureau de Contrôle des Actifs Étrangers du Département du Trésor des États-Unis, ou de toute autre agence ou autorité des États-Unis ou étrangère.

Sans limiter ce qui précède, l'Utilisateur reconnaît et accepte que les Éléments Sous Contrôle ne seront pas utilisés, transférés, exportés ou réexportés vers des pays faisant l'objet d'un embargo des États-Unis (collectivement, « Pays Embargo »), ou par un ressortissant ou résident de ceux-ci, ni à toute personne ou entité figurant sur la liste des Ressortissants Spécialement Désignés du Département du Trésor des États-Unis ou sur la Table des Ordres de Refus du Département du Commerce des États-Unis (collectivement, « Ressortissants Désignés »). Les listes des Pays Embargo et des Ressortissants Désignés peuvent être modifiées sans préavis. L'utilisation du Produit constitue une déclaration et une garantie que l'Utilisateur ne se trouve pas dans un Pays Embargo, n'est pas sous le contrôle d'un tel pays, ni ressortissant ou résident d'un tel pays, ou Ressortissant Désigné. Les Éléments Sous Contrôle peuvent utiliser ou inclure une technologie de cryptage soumise à des exigences de licence en vertu des Règlements d'Administration des Exportations des États-Unis.

Résolution des Litiges

L'Utilisateur accepte que toute action découlant du Produit ou s'y rapportant doit être engagée dans un délai d'un (1) an à compter de la survenance de la cause d'action ; à défaut, cette cause d'action sera définitivement prescrite. Les Conditions d'utilisation sont régies et interprétées conformément aux lois de l'État de Californie, à l'exclusion de ses règles relatives aux conflits de lois.

Tout litige découlant du présent Accord ou s'y rapportant sera résolu définitivement par arbitrage dans le comté de Santa Clara, en Californie, en langue anglaise, conformément aux règles et procédures d'arbitrage de Judicial Arbitration and Mediation Services, Inc. (« JAMS ») alors en vigueur, et en conformité avec les termes et conditions de résolution des litiges disponibles sur www.quevapets.com/terms-of-use.

Dispositions Générales

Le présent Accord constitue l'intégralité de l'accord entre l'Utilisateur et Queva concernant le Produit et remplace toutes les communications et propositions antérieures ou contemporaines (qu'elles soient orales, écrites ou électroniques) entre l'Utilisateur et Queva concernant le Produit.

Nonobstant ce qui précède, les parties reconnaissent l'existence et validité des Conditions d'Utilisation. En cas de conflit entre le présent Accord et les Conditions d'Utilisation, le présent Accord prévaudra uniquement en ce qui concerne l'objet de cet Accord. Si une disposition du présent Accord est jugée inapplicable ou invalide, cette disposition sera limitée ou supprimée dans la mesure minimale nécessaire, de sorte que le présent Accord demeure par ailleurs pleinement en vigueur et applicable. Le fait que l'une des parties n'exerce pas, à quelque égard que ce soit, un droit prévu par le présent Accord ne sera pas considéré comme une renonciation à tout autre droit prévu aux présentes.

Le présent Accord est personnel à l'Utilisateur et ne peut être cédé ou transféré par l'Utilisateur sans le consentement écrit préalable de Queva. Queva peut céder, transférer ou déléguer tout droit ou obligation prévu par le présent Accord sans consentement. Aucun lien d'agence, partenariat, coentreprise ou relation d'emploi n'est créé en vertu du présent Accord, et aucune des parties n'a le pouvoir de lier l'autre à quelque égard que ce soit.

Tous les avis dans le cadre du présent Accord seront faits par écrit et seront considérés comme dûment donnés lorsqu'ils sont reçus, s'ils sont remis en main propre ou envoyés par courrier recommandé ou certifié, accusé de réception demandé ; lorsque la réception est confirmée électroniquement, s'ils sont transmis par télécopie ou par courriel ; ou deux jours après leur envoi, s'ils sont expédiés pour une livraison le lendemain par un service de livraison express reconnu.

Garantie Limitée des Produits Queva

Garantie Limitée Standard d'Un (1) An de Queva, Inc. (« Queva ») (la « Garantie Limitée du Produit »)

CERTAINES JURIDICTIONS N'AUTORISENT PAS L'EXCLUSION OU LA LIMITATION DES DOMMAGES ACCESSOIRES OU CONSÉCUTIFS, NI LES LIMITATIONS SUR LA DURÉE D'UNE GARANTIE OU CONDITION IMPLICITE. PAR CONSÉQUENT, LES LIMITATIONS OU EXCLUSIONS DÉCRITES CI-DESSOUS PEUVENT NE PAS S'APPLIQUER À VOUS DANS LA MESURE OÙ ELLES SONT INCOMPATIBLES AVEC LES LOIS APPLICABLES DE VOTRE JURIDICTION. CETTE GARANTIE LIMITÉE VOUS ACCORDE DES DROITS LÉGAUX SPÉCIFIQUES ET VOUS POUVEZ AUSSI BÉNÉFICIER D'AUTRES DROITS EN VERTU DES LOIS NATIONALES, FÉDÉRALES OU AUTRES APPLICABLES.

Les obligations de garantie de Queva pour ce produit matériel sont limitées aux termes décrits ci-dessous : Queva garantit à l'acheteur initial que votre produit matériel sera exempt de défauts matériels dans les matériaux et la fabrication dans des conditions normales d'utilisation pendant une période d'un (1) an à compter de la date d'achat (« Période de Garantie »). La détermination de l'existence d'un défaut sera effectuée uniquement en se référant à la documentation du produit. Si un défaut matériel survient et qu'une réclamation valide est reçue par Queva pendant la Période de Garantie, Queva, à sa seule discrétion et dans la mesure permise par la loi, choisira soit :

(1) de réparer (ou de demander que vous répariez, conformément à la phrase suivante) le produit sans frais, en utilisant des pièces neuves ou remises à neuf ayant des performances et une fiabilité équivalentes à celles du neuf,

(2) d'échanger le produit contre un produit neuf ou équivalent au neuf en termes de performances et de fiabilité et au moins fonctionnellement équivalent au produit d'origine,

Queva peut demander que vous remplaciez les pièces défectueuses par des pièces neuves ou remises à neuf installables par l'utilisateur, fournies par Queva pour remplir son obligation de garantie. Un produit ou une pièce de remplacement, y compris une pièce installable par l'utilisateur qui a été installée conformément aux instructions fournies par Queva, bénéficiera de la garantie restante du produit d'origine ou de quatre-vingt-dix (90) jours à compter (1) de la date de remplacement ou de réparation, ou (2), dans le cas des pièces installables par l'utilisateur, de la date qui est dix (10) jours après la date d'expédition des pièces par Queva, selon la couverture la plus longue pour vous.

Lorsqu'un produit ou une pièce est échangé, l'article de remplacement devient votre propriété et l'article remplacé devient la propriété de Queva. Les pièces fournies par Queva dans le cadre de son obligation de garantie doivent être utilisées dans les produits pour lesquels une réclamation de garantie est faite. Lorsqu'un remboursement est accordé, Queva peut exiger que le produit pour lequel le remboursement est fourni soit retourné à Queva, auquel cas il deviendra la propriété de Queva.

Les consommateurs de certaines juridictions peuvent avoir des droits légaux en vertu de la législation nationale applicable régissant la vente de biens de consommation, y compris, sans limitation, les lois nationales mettant en œuvre la Directive CE 99/44. Ces droits ne sont pas affectés par les garanties de cette Garantie Limitée du Produit.

Exclusions et Limitations

Cette Garantie Limitée du Produit s'applique uniquement au produit matériel fabriqué par ou pour Queva, identifiable par la marque, le nom commercial ou le logo « Queva » qui y est annexé. Toutefois, la Garantie Limitée du Produit n'inclut pas les accessoires, même s'ils sont identifiés par la marque, le nom commercial ou le logo « Queva ». En outre, la Garantie Limitée du Produit ne s'applique pas aux logiciels, y compris les logiciels intégrés au produit Queva, ni au matériel non fabriqué par Queva, même s'ils sont emballés ou vendus avec le matériel Queva. Les fabricants, fournisseurs ou tiers autres que Queva peuvent fournir leurs propres garanties, mais Queva, dans la mesure permise par la loi et sauf disposition contraire spécifiquement énoncée ici, fournit ses produits « EN L'ÉTAT ».

Les logiciels distribués par Queva, avec ou sans la marque Queva (y compris, mais sans s'y limiter, les logiciels système), ne sont pas couverts par cette Garantie Limitée du Produit. Veuillez consulter le Contrat de Licence Utilisateur Final (CLUF) sur www.quevapets.com/terms-of-use pour plus de détails sur vos droits et obligations concernant l'utilisation de ces logiciels.

Queva ne garantit pas que le fonctionnement du produit sera ininterrompu ou exempt d'erreurs. Queva n'est pas responsable des dommages résultant du non-respect des instructions relatives à l'utilisation du produit. Le transfert ou la revente du produit matériel entraîne automatiquement la fin de la couverture de garantie pour ce produit.

Cette Garantie Limitée du Produit n'est pas transférable à des tiers, y compris, mais sans s'y limiter, tout acheteur, propriétaire ou utilisateur ultérieur du produit. Cette Garantie Limitée du Produit ne s'applique pas :

(a) si les dommages ou défauts sont causés par un abus, un accident, une négligence, une manipulation, une utilisation ou une installation incorrecte de la part du client ou d'un tiers, ou par le non-respect du manuel d'utilisation, du guide de démarrage rapide ou de toute autre documentation relative au produit ;

(b) aux pièces consommables, telles que les batteries, sauf si le dommage résulte d'un défaut de fabrication ou de matériau imputable à Queva ;

(c) si les dommages ou défauts sont causés par une manipulation de la batterie entraînant un court-circuit, ou si les scellés du compartiment de la batterie ou des cellules sont brisés ou montrent des signes de manipulation ;

(d) si les dommages ou défauts sont causés par un dysfonctionnement du réseau sans fil ou si le logiciel du produit doit être mis à jour en raison de modifications des paramètres du réseau sans fil ;

(e) aux dommages esthétiques, y compris, mais sans s'y limiter, les rayures, bosses, plastiques cassés ou tout dommage physique à la surface du produit ;

(f) si les dommages ou défauts sont causés par une manipulation brutale, des dommages causés par l'humidité, des conditions thermiques ou environnementales extrêmes ou des changements rapides de ces conditions, la corrosion, l'oxydation, des modifications ou connexions non autorisées, une ouverture ou une réparation non autorisée, des réparations avec des pièces détachées non approuvées, des accidents, des catastrophes naturelles ou toute autre action échappant au contrôle raisonnable de Queva ;

(g) dans le cas de la station de charge et des autres composants autres que le dispositif de suivi, si les dommages ou défauts sont causés par une exposition à l'humidité ou à l'eau. et,

dans le cas du dispositif de suivi, si les dommages ou défauts sont causés par une immersion dans l'eau au-delà d'un mètre de profondeur pendant plus de trente minutes ;

(h) si les dommages ou défauts sont causés par l'utilisation du produit avec ou sa connexion à un accessoire non approuvé ou certifié par Queva ;

(i) si les dommages ou défauts sont causés par un accident, un abus, une mauvaise utilisation, une inondation, un incendie, un tremblement de terre ou d'autres causes externes échappant au contrôle raisonnable de Queva ;

(j) si les dommages ou défauts sont causés par l'utilisation du produit en dehors des usages permis ou prévus décrits par Queva ;

(k) si les dommages ou défauts sont causés par un entretien (y compris les mises à jour et extensions) effectué par une personne autre qu'un représentant de Queva ou un détaillant ou prestataire de services agréé par Queva ;

(l) si un produit ou une pièce a été modifié(e) pour altérer ses

fonctionnalités ou capacités sans l'autorisation écrite de Queva ;

(m) si un numéro de série a été retiré ou altéré ;

(n) à un produit, une pièce ou un composant rappelé, si un produit, une pièce ou un composant de remplacement a été mis à disposition par Queva ; ou

(o) à une utilisation commerciale du produit.

Important : N'ouvrez pas le produit matériel vous-même. L'ouverture du produit matériel peut causer des dommages qui ne sont pas couverts par cette Garantie Limitée du Produit. Seuls Queva ou un prestataire de services agréé par Queva doivent effectuer l'entretien de ce produit matériel.

Clause de Non-Responsabilité pour Toutes les Autres Garanties

DANS LES LIMITES PERMISES PAR LA LOI, CES GARANTIES LIMITÉES ET LES RECOURS DÉCRITS CI-DESSUS SONT EXCLUSIFS ET REMPLACENT TOUTES LES AUTRES GARANTIES, RECOURS ET CONDITIONS, QU'ILS SOIENT ORAUX OU

ÉCRITS, LÉGAUX, EXPRES OU IMPLICITES, POUR TOUT PRODUIT, LOGICIEL OU SERVICE. DANS LES LIMITES AUTORISÉES PAR LA LOI APPLICABLE, QUEVA, SES FABRICANTS, FOURNISSEURS DE SERVICES, CONCÉDANTS DE LICENCE ET CHACUNE DE LEURS FILIALES RESPECTIVES, DÉCLINENT SPÉCIFIQUEMENT TOUTES LES GARANTIES LÉGALES OU IMPLICITES. LES GARANTIES, Y COMPRIS, SANS LIMITATION, LES GARANTIES DE QUALITÉ MARCHANDE, D'ADÉQUATION À UN USAGE PARTICULIER, DE TITRE ET DE NON-VIOLATION, AINSI QUE LES GARANTIES CONTRE LES DÉFAUTS CACHÉS OU LATENTS. SI QUEVA, SES FABRICANTS, FOURNISSEURS DE SERVICES, CONCÉDANTS DE LICENCE ET CHACUNE DE LEURS FILIALES RESPECTIVES NE PEUVENT LÉGALEMENT DÉCLINER LES GARANTIES LÉGALES OU IMPLICITES, ALORS, DANS LES LIMITES PERMISES PAR LA LOI, TOUTES CES GARANTIES SERONT LIMITÉES À LA DURÉE DE LA GARANTIE EXPRESSE ET À LA RÉPARATION, AU REMPLACEMENT OU AU REMBOURSEMENT, SELON CE QUE DÉTERMINERA QUEVA À SA SEULE DISCRÉTION.

Aucun revendeur, agent, partenaire, affilié ou employé de Queva n'est autorisé à apporter de modifications, extensions ou ajouts à ces Garanties Limitées du Produit. Si une clause est jugée illégale ou inapplicable, une clause de remplacement sera réputée avoir été insérée, qui n'est pas illégale et reflète au mieux le sens de la clause annulée, et la légalité ou l'applicabilité des autres clauses ne sera pas affectée ni altérée.

Limitation de Responsabilité

QUEVA, SES FABRICANTS, FOURNISSEURS DE SERVICES, CONCÉDANTS DE LICENCE ET CHACUNE DE LEURS FILIALES RESPECTIVES NE SONT PAS RESPONSABLES DES DOMMAGES INDIRECTS, SPÉCIAUX, ACCESSOIRES, PUNITIFS OU CONSÉCUTIFS EN RAPPORT AVEC OU DÉCOULANT DE CET ACCORD (QUELLE QUE SOIT LA FORME DE L'ACTION), DE LA VENTE OU DE L'UTILISATION DES PRODUITS, ÉQUIPEMENTS OU LOGICIELS, OU DE L'EXÉCUTION DES SERVICES PAR QUEVA EN VERTU DE CET ACCORD, DE LA VIOLATION DE GARANTIE OU DE CONDITION, OU DE TOUTE AUTRE THÉORIE JURIDIQUE, Y COMPRIS, MAIS SANS S'Y LIMITER, LES INCONVÉNIENTS, LA PERTE D'USAGE, LA PERTE DE TEMPS, LA PERTE DE REVENUS, LA PERTE DE BÉNÉFICES ACTUELS OU ANTICIPÉS (Y COMPRIS LES PERTES DE BÉNÉFICES SUR DES CONTRATS), LA PERTE DE L'USAGE D'ARGENT, LA PERTE D'ÉCONOMIES ANTICIPÉES, LA PERTE D'ACTIVITÉ, LA PERTE D'OPPORTUNITÉS, LA PERTE DE CLIENTÈLE, LA PERTE DE RÉPUTATION, LA PERTE, LE DOMMAGE OU LA CORRUPTION DE DONNÉES, OU TOUTE PERTE OU DOMMAGE INDIRECT OU CONSÉCUTIF QUEL QU'EN SOIT LA CAUSE, Y COMPRIS LE REMPLACEMENT D'ÉQUIPEMENTS ET DE BIENS, LES COÛTS DE RÉCUPÉRATION, DE PROGRAMMATION OU DE REPRODUCTION DE PROGRAMMES OU DE DONNÉES STOCKÉES DANS OU UTILISÉS AVEC LE PRODUIT, ET TOUT ÉCHEC À MAINTENIR LA CONFIDENTIALITÉ DES DONNÉES STOCKÉES SUR LE PRODUIT.

LA RESPONSABILITÉ CUMULÉE DE QUEVA, QU'IL S'AGISSE D'UNE VIOLATION DE CONTRAT, DE GARANTIE, DE NÉGLIGENCE, DE RESPONSABILITÉ STRICTE EN MATIÈRE DE DÉLIT, D'INDEMNISATION, DE CONTRIBUTION OU AUTRE, EST LIMITÉE AUX DOMMAGES DIRECTS RÉCUPÉRABLES EN VERTU DE LA LOI, MAIS NE PEUT EXCÉDER LE PRIX D'ACHAT DU PRODUIT MATÉRIEL.

VOUS LIBÉREZ PAR LES PRÉSENTES QUEVA, SES FABRICANTS, FOURNISSEURS DE SERVICES, CONCÉDANTS DE LICENCE ET CHACUNE DE LEURS FILIALES RESPECTIVES DE TOUTE OBLIGATION, RESPONSABILITÉ ET RÉCLAMATION DÉPASSANT CETTE LIMITATION. QUEVA N'EST ÉGALEMENT PAS RESPONSABLE DES COÛTS OU DOMMAGES LIÉS À (i) VOTRE VIOLATION DE CET ACCORD OU (ii) TOUT ACCIDENT, BLESSURE, DÉCÈS, PERTE OU AUTRE RÉCLAMATION LIÉE À OU RÉSULTANT DE L'UTILISATION D'UN PRODUIT QUEVA.

CETTE LIMITATION NE S'APPLIQUE PAS AUX RÉCLAMATIONS RELATIVES À LA MORT OU AUX BLESSURES CORPORELLES, NI À TOUTE RESPONSABILITÉ LÉGALE POUR DES ACTES ET/OU OMISSIONS INTENTIONNELS ET GRAVEMENT NÉGLIGENTS.

QUEVA, SES FABRICANTS, FOURNISSEURS DE SERVICES, CONCÉDANTS DE LICENCE ET CHACUNE DE LEURS FILIALES RESPECTIVES DÉCLINENT TOUTE REPRÉSENTATION SELON LAQUELLE ILS SERONT EN MESURE DE RÉPARER TOUT PRODUIT SOUS CETTE GARANTIE LIMITÉE OU DE PROCÉDER À UN ÉCHANGE DE PRODUIT SANS RISQUE POUR LES PROGRAMMES OU LES DONNÉES.

TOUTES LES RÉCLAMATIONS QUE VOUS POURRIEZ FORMULER, QU'IL S'AGISSE DE DÉLITS, DE CONTRATS, DE RESPONSABILITÉ STRICTE OU AUTRES, DOIVENT ÊTRE INTRODUITES DANS UN DÉLAI D'UN AN À COMPTER DE LA DATE À LAQUELLE LA CAUSE DE L'ACTION SE PRODUIT.

CETTE LIMITATION DE RESPONSABILITÉ CONSTITUE UNE PARTIE ESSENTIELLE DE CET ACCORD. Certaines juridictions n'autorisent pas l'exclusion ou la limitation des garanties implicites ou la limitation de responsabilité pour les dommages accessoires ou consécutifs. Par conséquent, les limitations ou exclusions mentionnées ci-dessus peuvent ne pas s'appliquer dans ces juridictions. Cependant, les parties conviennent que cette clause

de limitation de responsabilité s'applique dans toute la mesure permise par la loi applicable. Cette clause de limitation de responsabilité reste en vigueur après l'expiration ou la résiliation de l'Accord et s'applique malgré toute disposition contraire dans cette Garantie Limitée du Produit.

Obtention du Service de Garantie

Veillez accéder aux ressources d'aide en ligne disponibles sur www.quevapets.com/support avant de demander un service de garantie. Si le produit ne fonctionne toujours pas correctement après avoir utilisé ces ressources, consultez le site Web www.quevapets.com/support pour obtenir des instructions sur la manière d'accéder au service de garantie. Vous devez suivre le processus de garantie de Queva.

Queva peut fournir le service de garantie :

(i) dans un point de vente ou chez un prestataire de services agréé par Queva, où le service est effectué sur place, ou le revendeur/prestataire de services agréé peut envoyer le produit à un centre de réparation Queva ;

(ii) en vous envoyant des étiquettes d'expédition prépayées (et si vous n'avez plus l'emballage d'origine, Queva peut vous fournir du matériel d'emballage) pour permettre l'envoi du produit au centre de réparation Queva ; ou

(iii) en vous envoyant un produit ou des pièces de remplacement, neufs ou reconditionnés, installables par l'utilisateur, pour vous permettre de réparer ou d'échanger vous-même votre produit (« Service DIY »).

Lors de la réception du produit ou de la pièce de remplacement, le produit ou la pièce d'origine devient la propriété de Queva, et vous acceptez de suivre les instructions, notamment, si nécessaire, d'organiser le retour du produit ou de la pièce d'origine à Queva en temps opportun. Pour les services DIY nécessitant le retour du produit ou de la pièce d'origine, Queva peut demander une autorisation de carte de crédit en garantie du prix de vente au détail du produit ou de la pièce de remplacement et des frais d'expédition applicables. Si vous suivez les instructions, Queva annulera l'autorisation sur la carte de crédit, et vous ne serez pas facturé pour le produit ou la pièce ni pour les frais d'expédition. Si vous ne retournez pas le produit ou la pièce de remplacement comme demandé, Queva débitera la carte de crédit du montant autorisé.

Les options de service peuvent être modifiées à tout moment.

Conformément à la loi applicable, Queva exigera que vous fournissiez une preuve d'achat avant de recevoir un service de garantie. Veuillez vous référer à la documentation accompagnant le produit pour plus de détails sur ce processus et d'autres sujets liés à l'obtention du service de garantie. Votre produit vous sera retourné configuré comme lors de l'achat initial, sous réserve des mises à jour applicables.

Déclaration FCC

Cet appareil est conforme à la partie 15 des règles de la FCC. Son fonctionnement est soumis aux deux conditions suivantes :

1. Cet appareil ne doit pas causer d'interférences nuisibles, et
 2. Cet appareil doit accepter toute interférence reçue, y compris les interférences pouvant provoquer un fonctionnement indésirable.
- Avertissement : Les changements ou modifications non expressément approuvés par la partie responsable de la conformité peuvent annuler l'autorisation de l'utilisateur à utiliser l'équipement.

Note : Cet équipement a été testé et jugé conforme aux limites des appareils numériques de Classe B, conformément à la partie 15 des règles de la FCC. Ces limites sont conçues pour fournir une protection raisonnable contre les interférences nuisibles dans une installation résidentielle. Cet équipement génère, utilise et peut émettre de l'énergie radiofréquence et, s'il n'est pas installé et utilisé conformément aux instructions, peut causer des interférences nuisibles aux communications radio. Cependant, il n'y a aucune garantie que des interférences ne se produiront pas dans une installation particulière. Si cet équipement cause des interférences nuisibles à la réception radio ou télévisée, ce qui peut être déterminé en éteignant et en rallumant l'équipement, l'utilisateur est encouragé à essayer de corriger les interférences en appliquant une ou plusieurs des mesures suivantes :

- Réorienter ou déplacer l'antenne de réception.
- Augmenter la distance entre l'équipement et le récepteur.
- Connecter l'équipement à une prise sur un circuit différent de celui auquel le récepteur est connecté.
- Consulter le revendeur ou un technicien radio/TV expérimenté pour obtenir de l'aide.

Déclaration IC

Cet appareil est conforme aux normes RSS exemptes de licence d'Industrie Canada. Son fonctionnement est soumis aux deux conditions suivantes :

1. Cet appareil ne doit pas provoquer d'interférences ;
2. Cet appareil doit accepter toute interférence, y compris celles susceptibles de provoquer un fonctionnement indésirable de l'appareil.

Le présent appareil est conforme aux CNR d'Industrie Canada applicables aux appareils radio exempts de licence. L'exploitation est autorisée aux deux conditions suivantes :

1. L'appareil ne doit pas produire de brouillage ;
2. L'utilisateur de l'appareil doit accepter tout brouillage radioélectrique subi, même si le brouillage est susceptible d'en compromettre le fonctionnement.





Still need help ? www.quevapets.com/support

All Right Reserved to Queva, Inc.